

DRIFTSHÅNDBOK

OPERATIVT

TØNSBERG FLYPLASS JARLSBERG OG JARLSBERG LUFTSPORTSSENTER AS



Regler og retningslinjer for bruk av, og opphold på,
Tønsberg flyplass Jarlsberg

Ansvarlig utgiver: Jarlsberg Luftsportssenter AS

Revisjon 4.9.5
27. Nov. 2025

JLS

Jarlsberg Luftsportssenter AS

Flyplassveien 6 3170 Sem.

Telefon: 94008400 Email: post@jarlsbergluftsportssenter.no

Dette dokument skal være tilgjengelig for alle brukere og gjester ved Tønsberg flyplass Jarlsberg. Dokumentet inneholder informasjon og retningslinjer for bruk av anlegg og fasiliteter på området. Bruk eller opphold utover de retningslinjer som er gitt i dette dokument er ikke tillatt.

Det skal innhentes tillatelse fra administrasjonen i Jarlsberg Luftsportssenter for de aktiviteter eller de arrangementer som avviker fra det normale, beskrevet i dette dokument.

Det er brukerens plikt å holde seg underrettet og kjent med de til enhver tid gjeldende retningslinjer og bestemmelser for bruk og opphold på Tønsberg flyplass Jarlsberg

Forutsetningene og rammene rundt den operative driften er gitt av Luftfartstilsynet og Tønsberg kommune i driftstillatelse og konsesjon.

Styret i JLS som ansvarlig driftselskap har det overordnede ansvaret for at disse rammene oppfylles, og myndighet til å ta de grep som er nødvendig i så måte. Styret JLS har delegert myndighet i alle driftspørsmål til daglig leder/flyplassjef som er utøvende myndighet i klubbcenteret og på plassen for øvrig.

Styret i Jarlsberg Luftsportssenter AS

Generelt

DRIFTSHÅNDBOK FOR JARLSBERG FLYPLASS

Driftshåndboken for Tønsberg flyplass Jarlsberg og Jarlsberg Luftsportssenter er utarbeidet av styret i JLS. Driftshåndboken er delt i to deler og inneholder regler og bestemmelser som gjelder for alle brukere av Jarlsberg Flyplass samt prosedyrer og opplysninger som er av viktighet for driften av flyplass, bygg og anlegg.

Spørsmål og kommentarer kan stilles til klubbene på Jarlsberg eller til:

JLS, Flyplassveien 6, 3170 Sem.

Websider:

www.jarlsbergluftsportssenter.no

REVISJONSOVERSIKT

4.9.5.	11/25	Ny frekvens og ny avtale LTT Torp, SH	FPLS/DL	Ok	Ok
4.9.4	03/23	Ny avtale LTT Torp + diverse redaksjonelle rettinger og presiseringer	FPLS/DL	OK	OK
4.9.3	02/21	Nytt security regime med Designated Area	FPLS/DL	OK	OK
4.9.2	12/20	Mindre tekstendringer Rettet navn på sportsflyklubben. Presiseringer i beredskapsorganisasjonen	FPLS/DL	OK	OK
4.9.1	10/20	Mindre endringer i beredskapsgruppe, brannberedskap og prisliste. Ny prosedyre for fallskjerm. Ny prosedyre radiofeil	FPLS/DL	OK	OK
4.9	08/17	Ny konsesjon og nye taxebanenavn	FLPS/DL	OK	OK
4.8	01/17	Oppdatert med nye avtaler og tillatelser. Deling i operativt og administrativ del	FLPS/DL	OK	OK
4.7	01/15	Rettet div telefonnr. Satt inn riktig konsesjon og driftstillatelse	FLPS/DL	OK	OK
4.6	05/14	Nye innflygningsrutiner. Nye rutiner for modellflyging på rullebane. Ny prosedyre: tanking fra kanner. Ny logo	FLPS/DL/styret	OK	OK
4.5	03/14	Ny avtale om luftrom, endring til AS og implementering av avviksbehandling	FLPS/DL/styret	OK	OK
4.4	03/13	Nye prosedyrer ifm. luftrom	Flyplassjef/Styret	OK	OK
4.3	10/12	Omarbeidelse til en todeling av DH samt implementering av nye regler for personers adgang og opphold.	Styret JLS Samarbeidsutvalget.	OK	OK
4.2	04/12	Stillingsinstruks Dagligleder	Styret JLS	OK	OK
4.1	01/12	Omorganisering og nytt driftselskap.	Styret JLS Flyplassjef	OK 01.02.12	OK
4.0	06/10	Diverse rettinger ifm revisjon fra LT	Styret JFS BA Flyplassjef	OK	OK
3.9	0210	Div rettinger; priser og kart	Styret JFS BA	OK	OK
3.8	0609	Div rettinger ifm. Dagskort brøyteprosedyre osv.	Styret JFS BA Flyplassjef	OK	OK
3.7	01/09	Div rettinger	Flyplassjef	OK	OK
3.6	04/08	Div endringer i driftsform	Flyplassjef	OK	OK
3.5	01/07	Fjernet kart	Flyplassjef	OK	OK
3.4	01/07	Beredskapsplan + rettinger.	Flyplassjef	OK	OK
3.3	06/06	Taxeprosedyrer	Flyplassjef	OK	OK

3.2	05/05	Pålegg fra LT	Styret JFS BA	OK	OK
3.1	03/05	Dugnad og IKJ	Styret JFS BA	OK	OK
3.0	01/05	AFB, AAFB, SMFK	Styret JFS BA	OK	OK
2.9	08/04	AL til AS, NVMFK	Styret JFS BA	OK	OK
2.8	2/04	Div. rettinger	Styret JFS AL	OK	OK
2.7	3/03	Div. rettinger	Styret JFS AL	OK	OK
2.6	6/01	Kart FS stigeomr.	Styret JFS AL	OK	OK
2.5	2/01	Årsmøte JLS AL	Styret JFS AL	OK	OK
Rev.	Dato	Spesifikasjon	Utarbeidet av:	Godkjent JLS	Godkjent Flyplassjef

Velkommen til Jarlsberg Luftsportssenter AS

Hensikt og målsetning med driftshåndboka

Vi håper du vil like deg og føle deg hjemme på Jarlsberg Luftsportssenter. Denne driftshåndboken er ikke utarbeidet for å gjøre fritiden din byråkratisk og vanskelig. Tvert imot, så er målsetningen med driftsreglene å etablere enkle og sikre operasjonelle forhold for alle.

Dette kan bare oppnås når alle brukerne vet hvilke regler og bestemmelser som gjelder, og hvorfor disse må følges.

Derfor skal alle aktive brukere av Jarlsberg kvittere for at de har lest, forstått og forplikter seg til å holde seg oppdatert på, og følge de reglene som til enhver tid gjelder.

Brudd på reglene vil ikke bli akseptert, noe vi håper alle forstår er nødvendig, dersom vi skal kunne operere Jarlsberg Luftsportssenter på den profesjonelle og sikre måten som vi ønsker, til glede og nytte for både brukere og besøkende.

Takk for at du følger reglene og hjelper oss å håndheve dem.

**Velkommen til Tønsberg flyplass Jarlsberg -
Flyvende opplevelser i felleskap!**

**Vennlig hilsen
Styret i Jarlsberg Luftsportssenter AS**

Innholdsfortegnelse:

REVISJONSOVERSIKT	4
DEL 1	9
1.0.0 GENERELLE REGLER.....	9
1.1.0 <i>Betingelser for bruk av Tønsberg flyplass Jarlsberg</i>	10
1.1.1 <i>Hvem kan benytte Tønsberg flyplass Jarlsberg</i>	10
1.1.2 <i>Adgang- og brukstillatelse av bygg og anlegg.....</i>	10
1.1.3 <i>Security. Forebyggelse av anslag mot sikkerheten.....</i>	10
1.1.4 <i>Landingsavgifter.....</i>	11
1.1.5 <i>Stevner / arrangementer.....</i>	11
1.1.6 <i>Definisjon av stevne.....</i>	12
1.1.7 <i>Betaling av gebyrer etc.....</i>	12
1.1.8 <i>Eksklusjon.....</i>	12
1.1.9 <i>Forsikringer.....</i>	12
1.1.10 <i>Hvordan registrere seg som bruker.....</i>	12
1.1.11 <i>Flyplassinformasjon.....</i>	13
1.1.12 <i>Luftrom.....</i>	14
1.2.0 <i>Parkering</i>	14
1.2.1 <i>Motorkjøretøy.....</i>	14
1.2.2 <i>Parkering og operering av fly på bakken.....</i>	15
1.3.0 <i>Regler for bruk av Jarlsberg</i>	16
1.3.1 <i>Tilleggsregler for motor og sportsflyging</i>	16
1.3.2 <i>Tilleggsregler for seilflyging</i>	19
1.3.3 <i>Tilleggsregler for helikopterflyging.....</i>	21
1.3.4 <i>Tilleggsregler for fallskjermhopping.....</i>	22
1.3.4.1 <i>Sjekkliste før fallskjermhopping</i>	24
1.3.5 <i>Tilleggsregler for modellflyging.....</i>	25
1.4.0 REGLER FOR KLUBBVIRKSOMHET UTEN FAST BASE PÅ JARLSBERG.....	27
1.4.1 <i>Medlemmer i klubber uten base på ENJB.....</i>	27
1.4.2 <i>Andre aktiviteter.....</i>	27
1.4.3 <i>Avtale om aktiviteter på Jarlsberg</i>	28
1.5.0 RAPPORTERING.....	40
1.5.1 <i>Uregelmessigheter.....</i>	40
1.5.2 <i>Uhell.....</i>	40
1.5.3 <i>Ulykker.....</i>	40
1.6.0 BEREDSKAPSPLAN	41
1.6.1 <i>Introduksjon.....</i>	41
1.6.2 <i>Varsling av krise / ulykke / hendelse</i>	41
1.6.3 <i>Varsling av hendelse/avvik.....</i>	42
1.6.4 ANSVAR OG ARBEIDSGOPPAVER FOR DAGLIG LEDER I JLS	43
1.6.5 OPERATIV DRIFT ENJB – FLYPLASSSJEF (FSJ).....	43
1.7.0 FORKORTELSER	44
1.7.1 <i>Definisjoner.....</i>	45
1.8.0 KART OG OVERSIKTER	46
1.8.1 <i>VFR innflygingskart ENJB / ENTO</i>	47
1.8.2 <i>Oversikt over banesystemet på Jarlsberg</i>	48
1.8.3 <i>Jarlsberg modellflyområde</i>	49
1.8.3.1 <i>Jarlsberg modellflyområde.....</i>	50
1.8.4 <i>Landingsområde for fallskjermhoppere</i>	51
1.8.5 <i>Parkeringsplasser for fly</i>	52
1.8.6 <i>Parkeringsområder for biler.....</i>	53
1.8.7 <i>Bilkjøring på flyplassområdet.....</i>	54
1.8.8 <i>Klubb og firmalokalisering</i>	55

1.8.9	<i>Rullebanemerking</i>	56
1.8.10	<i>Avgrenset område (Designated Area)</i>	57
1.8.11	<i>Havarikart</i>	58
1.9.1	<i>Klubber med avtale om bruk av Jarlsberg</i>	59
1.9.2	<i>Beredskapsgruppe</i>	59
1.9.3	<i>Adresse og telefonliste</i>	60
1.9.4	<i>Priser ved Jarlsberg Luftsportssenter</i>	61
1.9.6	<i>Kvitteringside</i>	62

Del 1

Operasjonelle regler og prosedyrer

1.0.0 Generelle regler

Disse reglene gjelder for alle brukere, besøkende og gjester ved Jarlsberg Luftsportssenter. Jarlsberg Luftsportssenter har flyplasstatus som "Flyplass til privat bruk". Flyplassen kan bare benyttes av personer som har avtale med JLS.

Det er ingen offentlige servicetilbud som flyplasskontroll, havaritjeneste, vaktjeneste, luftrafikkjeneste e.l. Med andre ord, alle brukerne av flyplassen oppholder seg og benytter plassen på eget ansvar.

JLS har ingen direkte informasjonsplikt til brukerne, utover den informasjon som er gitt i Driftshåndboken og på styremøtene til styremedlemmene/observatørene og øvrige tillitsvalgte.

Det er den enkelte klubb som har informasjonsansvar ovenfor sin klubb og klubbens medlemmer.

Røyking og all bruk av åpen ild er strengt forbudt i hangarer og i nærheten av fly, kjøretøyer, tankanlegg etc.

Med den store aktiviteten som er på Jarlsberg sier det seg selv at det må være regler for bruken, slik at sikkerheten kan ivaretas på en forsvarlig måte. Det er forhåpentligvis like klart at disse sikkerhetsreglene må følges av alle, og at brudd på reglene ikke vil, kan eller kommer til å bli akseptert.

Så lenge Jarlsberg Luftsportssenter står som ansvarlig operatør på Jarlsberg, vil det bli lagt stor vekt på at all virksomhet skjer lovlig i samsvar med konsesjon og i henhold til vedtatte regler og bestemmelser. Det vil bli foretatt hyppige kontroller av alle forhold, og pålegg fra kontrollørene skal etterkommes straks og uten diskusjon. Dersom man ikke er enig i kontrollantens avgjørelse, kan denne skriftlig klages inn til administrasjonen i Jarlsberg Luftsportssenter, som vil behandle tvisten på så raskt som mulig etter at klagen er mottatt. Grupper eller personer som nekter å etterkomme pålegg, og/eller gjentatte ganger bryter reglene for bruk av Jarlsberg, vil bli nektet å benytte plassen, og om nødvendig anmeldt til politiet.

Barn under 10 år skal være i følge med voksne, og det må utvises stor forsiktighet ovenfor fly, fallskjermhoppere osv. slik at farlige situasjoner unngås. Barn skal hele tiden være under oppsikt av voksne.

Hunder og andre kjæledyr er velkommen til Tønsberg flyplass Jarlsberg. Det er eierens ansvar at disse holdes i bånd, og holdes vekk fra steder hvor farlige situasjoner kan oppstå. Flyplassjefen kan gi dispensasjon fra dette kravet i definerte områder og på visse betingelser.

Besøkende må gjerne se på fly og annet materiell, men dersom man ønsker adgang til flyoppstillings, eller manøvreringsområde, må dette skje i følge med registrert bruker av JLS. Ved ferdsel på manøvreringsområdet skal registrerte medlemmer bruke synlighetsklær eller gul refleksevest

Besøkende på Jarlsberg skal respektere skilting og følge eventuelle pålegg fra flyplassjef og andre tillitsvalgte.

1.1.0 Betingelser for bruk av Tønsberg flyplass Jarlsberg

1.1.1 Hvem kan benytte Tønsberg flyplass Jarlsberg

Alle medlemmer i klubber på Jarlsberg, som er registrert som bruker eller personer som har innhentet og fått godkjent PPR, kan benytte Tønsberg flyplass Jarlsberg i henhold til de reglene som til enhver tid gjelder.

Ingen kan benytte Jarlsberg uten avtale med JLS, dvs. inneha gyldig brukeregistrering samt ha kvittert for at reglene for bruk av Jarlsberg er forstått, akseptert og vil bli fulgt. Dette betyr bla at man har forpliktet seg til å betale landingsavgifter, registreringsgebyrer osv til rett tid, i henhold til de til enhver tid gjeldene regler og satser.

Driftsforutsetningene fastsatt i dette dokument er en del av konsesjonskravene fra Luftfartstilsynet.

Gjester og besøkende skal ikke oppholde seg på flyoppstillingsplassen foran hangarene uten å være ledsaget av et registrert medlem fra JLS. Alle registrerte brukere på Jarlsberg skal bruke synlighetsklær ved opphold på oppstillingsplass foran hangarer og andre steder hvor luftfartøy manøvreres.

1.1.2 Adgang- og brukstillatelse av bygg og anlegg

1. Ingen person har ubetinget rett til adgang, opphold og bruk av bygg og anlegg på ENJB. Dette gjelder enhver, enten vedkommende er tillitsvalgt, medlem av luftsportsklubb, leietaker, eier/deleier i hangar, gjest, tilfeldig besøkende eller hva enn.
2. Person som avvises eller bortvises har ikke krav på begrunnelse fra JLS.
3. Flyplassjef og Daglig leder utøver full myndighet med hensyn til alt personell på hele ENJB utendørs og innendørs som angitt i disse bestemmelser. Gitt tillatelse er alltid betinget av personens oppførsel. Adgangsbrikke og signert driftshåndbok gir ingen privilegier i denne sammenheng.

For utfyllende og fullstendig forklaring se del 2 pkt. 2.7.0

1.1.3 Security. Forebyggelse av anslag mot sikkerheten

Luftfartstilsynet har gitt Jarlsberg Luftsportssenter tillatelse til å opprette avgrensede områder (Designated Area) for å oppfylle kravene i Security forskriften §3. Flyplassen er forpliktet til å sikre at de alternative sikkerhetstiltakene er ivaretatt. Følgende tiltak erstatter de tiltak som gjelder for store lufthavner med regulær passasjertrafikk.

- Kun personer og kjøretøy med legitim grunn kan oppholde seg på avgrenset område (DA). Personer og kjøretøy må kunne fremvise autorisasjon i form av JLS ID kort eller medlemskort i en av klubbene med base på Jarlsberg, og eventuelt kjøretillatelse utstedt av JLS.
- Alle registrerte medlemmer/brukere av Jarlsberg plikter å være oppmerksomme på personer og kjøretøy som oppholder seg i et DA område uten legitim grunn, og bortvise disse i henhold til prosedyrer i driftshåndboka
- Prosedyrer for sikkerhetsprogrammet er unntatt offentligheten, og er derfor ikke gjengitt i sin helhet i denne driftshåndboka.
- Prosedyre for bortvisning av personer finnes i Driftshåndboken del1 pkt. 1.1.1 og med utfyllende opplysninger i Del 2 pkt. 2.7.0

- Luftfartøy skal beskyttes mot sabotasje, tyveri og andre anslag mot sikkerheten. Luftfartøyet skal kontrolleres for tegn på sabotasje, hærverk, samt gjenstander som kan sette sikkerheten i fare.
- På flyoppstillingsplass med parkerte luftfartøy samt ved tankanlegg/bensinfyllingsfasiliteter skal man se etter tegn på aktivitet som kan sette sikkerheten i fare.
- Flyplassjefen er til enhver tid Ansvarshavende for Security programmet på Tønsberg flyplass jarlsberg Ansvarshavende kan varsles på tlf. +47 940 08 400
- DA område er angitt på kart i denne driftshåndboka Pkt. 1.8.10 og ved oppslag i klubblokaler og ved adkomstveier til DA områder.
-

1.1.4 Landingsavgifter.

Besøkende fly og private fly stasjonert på Jarlsberg skal betale landingsavgift til JLS som angitt i prisliste i dette dokumentet.

1.1.5 Stevner / arrangementer.

Ingen klubber, interesseorganisasjoner, bedrifter eller enkeltpersoner med eller uten base på Jarlsberg, kan avholde noe form for arrangementer, stevner eller samlinger før skriftlig avtale/tillatelse foreligger fra administrasjonen i JLS.

I tillatelsen skal det framgå hva som skal betales i stevneavgift og eventuelle andre forutsetninger, som f.eks. utvidet åpningstid, som er lagt til grunn for tillatelsen. Avtalt stevneavgift skal innbetales til JLS av stevnearrangøren senest 7 dager etter at stevnet er avholdt.

Stevneavgift betales i henhold til styrevedtak i JLS.

1.1.6 Definisjon av stevne

Et stevne er pr. definisjon et arrangement hvor det innbys, annonseres eller planlegges spesielle organiserte aktiviteter

1.1.7 Betaling av gebyrer etc.

Stevneavgifter, landingsavgifter etc skal betales innen fastsatte betalingsfrister. Ved purring vil det bli beregnet purregebyr. Dersom betaling ikke foretas etter at purring er foretatt, vil dette føre til at vedkommende klubb, firma eller person vil bli nektet fortsatt bruk av plassen inntil betaling er mottatt. Ved manglende betaling vil adkomstbrikker og kjøretillatelse bli deaktivert.

1.1.8 Eksklusjon

Personer som gjentatte ganger bryter reglene i denne driftshåndboka, eller som ved sin aktivitet setter Jarlsberg i et dårlig lys, vil kunne få sin brukerregistrering vurdert av administrasjonen i JLS. Eksempler på aktiviteter som vil bli gjenstand for slik vurdering vil være ulovlig flyging, gjentatte brudd på reglene for bruk av Jarlsberg, ulovlig virksomhet drevet på plassen, kriminell virksomhet som kan påvirke operasjoner på Jarlsberg etc.

1.1.9 Forsikringer

Personer, klubber eller organisasjoner som benytter Jarlsberg flyplass til en aktivitet, uten gyldig brukerregistrering, må være klar over at forsikringsselskapet vil kunne kreve regress ved eventuell skade. Forsikringen gjelder kun lovlig bruk, dvs. bare for personer med gyldig brukeregistrering

1.1.10 Hvordan registrere seg som bruker

Alle som ønsker å benytte ENJB til en aktivitet, dvs registrere seg som bruker, må være medlem i en av klubbene i JLS og sende signert egenerklæring om at driftshåndboken er lest og akseptert til JLS. Formular finnes bak i Driftshåndboken, pkt 1.9.6. Innbetaling av brukertillskudd kan gjøres på følgende måter:

I hht. faktura utstedt av den klubben man er medlem i, eller etter faktura fra JLS

Alle bank innbetalinger gjøres til:

JLS
Flyplassveien 6
3170 Sem.
Bankkto.nr. 1503.45.66191

NB: Husk å oppgi hva innbetalingen gjelder !

1.1.11 Flyplassinformasjon

Navn	Tønsberg flyplass, Jarlsberg
Internasjonal flyplasskode	ENJB
Beliggenhet	N591753 E102212 (Ca. 4 km. fra Tønsberg)
Eier	Thor Solberg Aviation as
Status	Flyplass til privat bruk
Radiofrekvens	ENJB 135.215 MHz
Landingsrunder	Standard.
Største høyde over havet	60ft
Baner	18 / 36
Lengde	(TORA/LDA) 799 m
Bredde	18 m
Sikkerhetsområde	9 m plant gress og videre ut på dyrket mark.
Overflate	Asfalt
Vektgrense	Maks 5700 kg
Belysning	Ingen
Operatør	Jarlsberg Luftsportssenter AS
Flyplassjef	+47 94008400
Landingsavgift	I hht. vedlegg 'Prisliste på JLS hjemmeside'
Flyverksteder	Ingen
Fuel	AVGAS 100LL / Mogas 95 blyfri, og Jet A1, etter avtale
Åpningstid	Hverdager: VFR dag. Lørdag til kl 18:00. Søn/helligdag 13:00 til 18:00. Gjelder repetitive operasjoner som T/G, fallskjermløft osv.
Andre opplysninger	<p>Flyging på ENJB skal bare foregå VFR dag. Modellflyområde sydvest for rullebanen (modellflyplass) må ikke gjennomflyes. Alle brukere skal være registrert i bruker-registreringssystemet som er etablert på Jarlsberg.</p> <p>OBS! Sykkelister, Turgåere og traktorer krysser tidvis rullebanen. Sjekk bane og sikkerhetsområde visuelt på kort finale.</p> <p>Ved ferdsel på manøvreringsområdet skal det brukes synlighetsklær eller gul refleksest</p> <p>Inn/utflygingsprosedyrer Alle fly som er "inbound" for Jarlsberg skal før de entrer landingsrunden på Jarlsberg melde blindt posisjon og intensjon på Jarlsberg frekvens 135.215. Entring av, og alle svinger i landingsrunden meldes blindt på Jarlsberg frekvens 135.215</p> <p>Fly som tar av fra Jarlsberg skal kontakte Torp Twr i hht. Avtale i pkt1.4.3 for klarering, og deretter melde blindt alle bevegelser på bakken. T/O meldes deretter blindt på Jarlsberg frekvens 135.215. Etter T/O meldes posisjon og eventuelt frekvensbytte.</p>

1.1.12 Luftrom

Tønsberg flyplass Jarlsberg ligger i klasse D luftrom innenfor Torp kontrollsonen (CTR)

Tillatelse til entring av CTR gis av Torp tårn (TWR) Klarering til å entre kontrollsonen må innhentes både fra ankommende fly, og fly som ønsker å ta av fra Jarlsberg. Alle gjestende fly som ikke er stasjonert på Jarlsberg må innhente (PPR) ved hjelp av det nettbaserte PPR systemet "www.myppr.no" PPR er personlig, og knyttet til fartøysjefen på det gjestende flyet.

1.2.0 Parkering

Alle besøkende og personer *uten* kjøretillatelse skal parkere på parkeringsplassene utenfor flyplassen.

Parkering på flyplassområdet for annet formål enn av og pålesing er ikke tillatt. Unntatt herfra er registrerte medlemmer i Tønsberg modellflyklubb, som tillates å parkere på modellfly områdets dedikerte parkeringsplass. Parkering skal ikke foretas langs rullebane, taksebaner eller andre steder hvor parkeringen kan føre til problemer for flytrafikken på plassen.

1.2.1 Motorkjøretøy

Kun personer med gyldig kjøretillatelse kan operere motorkjøretøy inne på selve flyplassområdet, men også disse skal rette seg etter de regler som gjelder. Kjøretillatelse utstedes av flyplassjefen etter behovsvurdering. Kjøring på, og kryssing av rullebane er strengt forbudt for andre enn flyplassjefen og den han gir tillatelse.

Ved kjøring på rullebane og dennes sikkerhetsområde skal det brukes gult roterende varselys og intensjoner skal meldes blind på Jarlsberg frekvens 135.215.

Kjøring på gressbevokste områder er kun tillatt etter anvisning fra Flyplassjef. Skader som påføres fly, biler eller andre kjøretøyer på grunn av feilparkering, vil fullt og helt være den feilparkerte bilførerers ansvar.

Brudd på disse reglene vil føre til at adkomstbrikke til bom vil bli deaktivert og kjøretillatelse inndratt.

Bilførere gjøres oppmerksom på at ved kjøring inne på flyplassen gjelder de vanlige trafikkreglene.

NB: Fartsgrensen for motorkjøretøy på flyplassområdet er 30 km/t.

1.2.2 Parkering og operering av fly på bakken

Operering og parkering av fly på Jarlsberg krever at fartøysjefen tar spesielt hensyn til at det er begrenset manøvrerings- og parkeringsplass til disposisjon.

Dette krever stor årvåkenhet og omtanke ved manøvrering av fly på bakken, slik at en ikke påfører andre fly skader, eller parkerer slik at disse blir hindret i å manøvrere sikkert. Motor start skal aldri foretas slik at slippstrømmen fra propeller treffer andre fly, kjøretøyer eller bygninger. Motortest, (runup) skal foregå på runup område i krysset taksevei A og Taksevei A1. Dette gjelder også annen testkjøring av motor.

Fartøysjef som blir observert i å manøvrere slik at det er fare for at skader kan oppstå, eller parkerer på en slik måte at andre fly blir hindret i å manøvrere på en sikker og fornuftig måte, må regne med å få flyforbud på Tønsberg flyplass Jarlsberg for kortere eller lengere tid.

Overholdelse av reglene er den enkelte flygers ansvar, men klubbens ledelse, har også et ansvar og må om nødvendige gi retningslinjer og råd til de flygerne som måtte ha behov for dette. Flygere som manøvrerer slik at andre fly blir skadet, skal erstatte skader og i tilfeller hvor man ikke blir enig om oppgjør, vil vedkommende flyger bli nektet fortsatt bruk av plassen, Inntil saken endelig avgjort.

1.3.0 Regler for bruk av Jarlsberg

1.3.1 Tilleggsregler for motor og sportsflyging

1. Flyging med motorfly og sportsfly på Jarlsberg er kun tillatt for personer med gyldig brukeregistrering, eller med gyldig PPR. Brukeregistrering er den enkelte flygers ansvar. Forespørsel/søknad om PPR rettes til «www.myppr.no» PPR er knyttet til den enkelte fartøysjef. Alle operasjoner ved ENJB skal foregå i samsvar med «Avtale om aktiviteter ved ENJB» mellom Sandefjord lufthavn, Avinor Torp tårn og JLS as. Se pkt 1.4.3.
2. Motor/ Sportsflyklubben (e) er ansvarlige for at alle medlemmer som opererer klubbens materiell på ENJB er registrert. Medlemmer uten gyldig registrering må ikke tillates å benytte klubbens materiell. Brudd på denne reglen vil føre til bøtelegging av klubben, og ved gjentagelse, inndragelse av klubbens tillatelse til å operere på ENJB for kortere eller lengre tid.
3. Besøkende flygere kan bare benytte Jarlsberg etter at PPR (forhåndsgodkjenning) er gitt.
4. Flyging på ENJB skal forholder seg til de generelle VFR-reglene som gjelder for luftromsklasse/luftfartøy/flygereglene.
Ved snøfall er det ikke tillatt å benytte rullebanen dersom snødybden overstiger 3 cm
På lørdager kan det bare flys T&G før kl. 18.00 og på søn. og helligdager kan det bare flys T&G mellom kl. 13.00 og 18.00. Når seilflyging og fallskjermhopping foregår, skal T&G flyging klareres med henholdsvis Ansvarlig Seilfly Leder. Røyking i nærheten av flyene er strengt forbudt.
5. Ved aktiviteter i Sem kirke, gudstjeneste, bryllup, begravelse osv skal flyving unngås. Dersom dette ikke er mulig, skal det under ingen omstendighet flys på østsiden av plassen.
6. Maks høyde i landingsrunden øst og vest av ENJB er 1000 ft AMSL. Vestre begrensing er Aulielva – Fresteåsen. I sør Aulielva – strandlinja nord av Tønsbergkanalen.
Øvrig trafikk som skal lande eller ta av på ENJB skal fly inn/ ut i en sektor Sør/øst og nord/øst av flyplassen. Maks høyde 1000 ft AMSL ved flyging ut og 1500 ft AMSL ved ankomst, eller etter anvisning fra LTT på Torp. Flyging på vestsiden av flyplassen er ikke tillatt utenfor landingsrunde angitt på kart i pkt. 1.3.1-16
7. Flyging på Jarlsberg, enten fra ENJB eller utenfra krever operativ transponder og bruk av denne. Transponderkode settes til «mode C» og med transponderkode som er mottatt fra Torp TWR eller annen LTTenhet.
8. Flyging i landingsrunden og i lokalområdet skal planlegges og utføres slik at den kan skje til minst mulig sjenanse for naboene og den øvrige befolkning. Direkte overflyging av boligområdene ved avgang og landing skal unngås, så langt dette er sikkerhetsmessig forsvarlig.
9. Flyging skal ikke foregå under 1500 fot AMSL innenfor modellflyområdet i SV-enden av plassen. Brudd på denne reglen vil føre til forføyninger / flyforbud. Minste høyde for kryssing av rullebanen, og 500 meter i rullebanens forlengelse er 1000 fot AMSL.
10. All trafikk som ankommer Jarlsberg skal entre landingsrunden (downwind eller base) på østsiden av bane i bruk og fly landingsrunde med standard høyde 1000 ft AMSL. Ved tilfeller der flyginger ankommer i større høyde enn 1000 ft AMSL, skal nedstigning til landingsrunde høyde 1000 ft AMSL foretas ved entring av landingsrunden. Lokal radiofrekvens 135.215 MHz skal benyttes ved operasjoner på ENJB. Entring av landingsrunden og alle svinger samt finale, skal meldes blindt på lokal frekvens Dersom ikke annet spesifikt blir kunngjort på lokal frekvens, brukes samme baneretning og høydemåler innstilling (QNH), som Sandefjord lufthavn Torp, publisert på Torp ATIS. Se kart pkt. 1.8.1 og pkt 1.3.1.11

All trafikk som skal ta av fra Jarlsberg skal innhente klarering fra Torp TWR i henhold til avtale med Torp TWR (Pkt.1.4.3)

11. Begrensninger for landingsrunder ved ENJB

Følgende tilleggbestemmelser gjelder for downwind på vestsiden av ENJB:
Downwind vest skal primært benyttes til trening på landingsrunder.
Downwind vest flys på en tenkt linje mellom krysset E18/RV35 og steinbruddet ved Fresteåsen.
Aulielva definerer downwinds vestre grense (nord for krysset E18/RV35),
Holding på downwind vest skal ikke foregå vest av grensen i foregående punkt.

Flyginger som opererer i landingsrundene ved ENJB må selv holde seg oppdatert om annen trafikk som benytter flyplassen, samt om fallskjermhopping ved å monitorere ENJB frekvens 135.215. Ved flyging i landingsrunden eller i plassens nærområde skal det meldes posisjon og intensjoner blindt på Jarlsberg frekvensen 135.215. Alle svinger i landingsrunden meldes blindt. Radiofrekvensen 135.215 skal ikke brukes til annen kommunikasjon enn det som er rent flysikkerhetsmessig nødvendig.

12. All trafikk i landingsrunden ved Jarlsberg skal, ved melding fra fallskjermflyet om forestående fallskjerm dropp, forlate landingsrunden enten ved å foreta full stop landing, eller kontakte Torp Kontrolltårn for klarering til å forlate landingsrunden. Når melding om «alle fallskjermhoppere på bakken» blir sendt fra fallskjerm bakkeradio/fallskjermflyet og etter klarering fra Torp Kontrolltårn, kan landingsrunden entres og normale operasjoner i landingsrunden ved Jarlsberg gjenopptas.

13. Alle brukere av ENJB skal følge disse reglene, samt påpeke brudd på reglene og om nødvendig rapportere til Flyplassjef eller styret i Jarlsberg Luftsportssenter AS.

14. Dersom noen av disse reglene skulle komme i konflikt med instruksjer gitt av Luftfartsmyndigheten, skal Luftfartsmyndighetens regler og bestemmelser gjelde.

15. Prosedyre for radiofeil (RCF)

1. Dersom praktisk mulig, skal fartøysjef som opplever radiofeil under flyging ta kontakt med Torp TWR på telefon 33426152 før Torp CTR entres – med henblikk på å informere om radiofeil, samt innhente klarering til å entre CTR inbound til ENJB.
2. Transponder settes til 7600.
3. Dersom det ikke er mulig å innhente klarering fra Torp TWR til å entre Torp CTR, skal fartøysjef fly inn i CTR mot Jarlsberg rett østfra inn til landingsrunden. Fartøysjefen skal visuelt sjekke området for annen trafikk, og deretter lande når trafikksituasjonen tilsier at dette kan gjennomføres på en sikker måte.
4. Etter landing skal fartøysjef umiddelbart ta kontakt med Torp TWR på telefon 33426152 for å rapportere om status.
5. Avganger fra ENJB uten fungerende radio vil normalt ikke tillates, men dispensasjon kan i særskilte tilfeller vurderes. Klarering til å forlate Torp CTR skal innhentes fra Torp TWR på telefon 33426152 før flyging skal finne sted.

16.- Landingsrunder - inn og utflyging

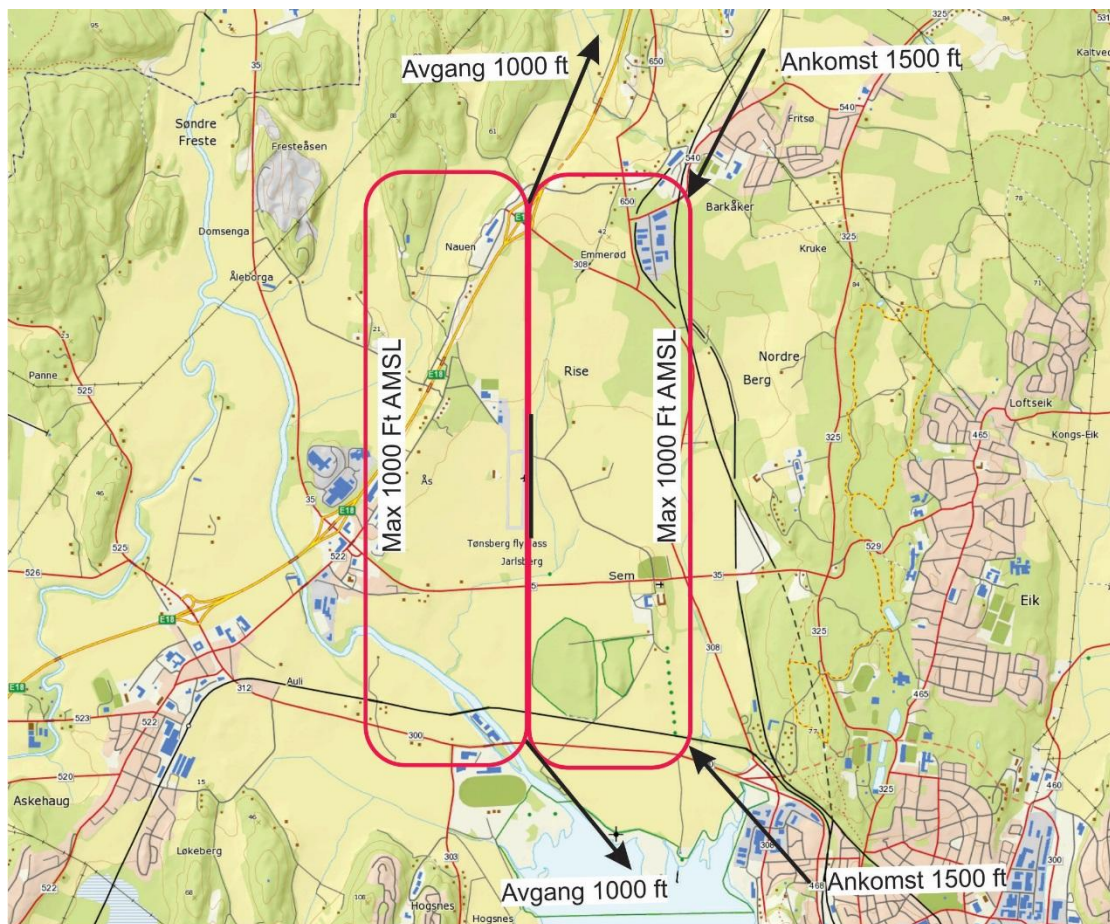

Standard ankomst og avgangs ruter på Tønsberg flyplass Jarlsberg. Fallskjermflyet tar av og flyr rullebaneretning til 2500 ft. deretter etter klarering fra Torp TWR og Farris app. Før fallskjermdropp skal alle fly i landingsrunder og ankommende fly en holding på utsiden av kontrollsonen, og fly dette mønstret til alle fallskjermer er rapportert på bakken. Landingsrunder alterneres mellom øst og vestsiden av rullebane

1.3.2 Tilleggsregler for seilflyging

1. Flyging med seilfly på Jarlsberg kan foretas av personer med gyldig brukeregistrering eller PPR. Registrering er den enkelte flyvers ansvar. Alle operasjoner ved ENJB skal foregå i samsvar med «Avtale om aktiviteter ved ENJB» mellom Sandefjord lufthavn, Avinor Torp tårn og JLS as. Se pkt 1.4.3.
2. TSKF er ansvarlig for at alle medlemmer som opererer klubbens materiell på Jarlsberg har gyldig brukeregistrering. Medlemmer uten gyldig registrering skal ikke tillates å benytte klubbens materiell på ENJB.
Besøkende seilflygere kan bare benytte Jarlsberg etter at registrering er utført, brukeravgift betalt.
3. Før seilflyging startes, skal det være utnevnt Ansvarlig seilfly leder og bakkesjef i henhold til NLF / NLF/S regler, bakkeradiostasjon kontrollert, samt tilstrekkelig med mannskap til å operere sikkert i henhold til de til enhver tid gjeldene regler. Røyking i nærheten av slepeflyet / seilfly er strengt forbudt.
4. Når fallskjermhopping foregår skal Ansvarlig seilfly leder/Bakkesjef kontakte Hoppfelt leder, enten personlig eller på telefon, og bli enige om de operative betingelsene for dagens flyging.
5. Seilfly / slepefly skal ikke parkeres så nær rullebane / taxebane at det representerer problemer for andre fly.
6. Seilflytilhengere og biler skal parkeres i så stor avstand fra takseveier at de ikke er til hinder for annen trafikk, eller skaper vanskelige operasjonelle forhold for andre brukere. Skader som påføres fly som følge av feil parkering blir å erstatte av eieren av det parkerte kjøretøy.
7. På helligdager skal seilflygingen med flyslep startes etter kl 1300 og være avsluttet senest ved solnedgang.
8. Flyging på ENJB skal bare foregå på dagtid mellom soloppgang og solnedgang.
9. På lørdager kan det bare flys før kl. 18.00 og på søn. og helligdager kan det bare flys mellom kl. 13.00 og kl. 18.00.
10. Slepeflyger skal variere sine sleperuter mest mulig i løpet av dagen, dette for å fordele støyen mest mulig. Rutevariasjon skal være overordnet beste rute for termikk etc. Seilflyslep skal så langt det er sikkerhetsmessig forsvarlig forgå utenfor boligområdene.
11. Slepelinen skal alltid fjernes fra rullebanen snarest mulig etter linedropp. Bakkepersonell skal så langt det er mulig holde seg utenfor sikkerhetsområdet når fly kommer inn for landing.
12. Flyging skal ikke foregå under 1500 ft innenfor modellflyområdet i SV-enden av plassen. Minstehøyde for kryssing av rullebanen og 500 meter i rullebane forlengelsen, er 1000 fot.
13. Alle seilfly som opereres ut fra Jarlsberg må ha transponder. Når seilflygingen avsluttes, skal det gis beskjed om dette til flygekontrollenheten. Bruk av radio følger samme regler som motorfly.
14. Ved operasjoner med motoriserte seilfly og for slepefly gjelder bestemmelser for flyging med motor og sportsfly i pkt 1.3.1 ovenfor.

15. Seilflyging som betinger bruk av slepefly skal normalt utføres på østsiden av ENJB. Anmodning om å fly seilfly i Farris TMA over 2500 ft vil normalt kunne innvilges når trafikksituasjonen tillater dette.
16. Forut for avgang skal slepeflyet sende blind melding på 135.215 som for flyging med motor og Sportsfly beskrevet ovenfor.

Ved tildeling av Transponder-kode til både slepefly og seilfly, skal seilfly sette Transponder til «Standby» inntil dette er frakoblet slepeflyet.

Etter at frakobling har funnet sted, oppfattes slepefly og seilfly som to separate flyginger, og seilflyet skal, dersom det er over 2500 ft, umiddelbart opprette radiokontakt med Farris for tildeling av transponderkode.
17. Dersom noen av disse bestemmelsene skulle komme i konflikt med instruksjer/regler gitt av Luftfartsmyndigheten, skal Luftfartsmyndighetens regler og bestemmelser gjelde.
18. Prosedyre for radiofeil (RCF)
 1. Dersom praktisk mulig, skal fartøysjef som opplever RCF under flyging ta kontakt med Torp TWR på telefon 33426152 før Torp CTR entres – med henblikk på å informere om RCF, samt innhente klarering til å entre CTR inbound til ENJB.
 2. Transponder settes til 7600.
 3. Dersom det ikke er mulig å innhente klarering fra Torp TWR til å entre Torp CTR, skal fartøysjef fly inn i CTR mot Jarlsberg rett østfra inn til landingsrunden. Fartøysjefen skal visuelt sjekke området for annen trafikk, og deretter lande når trafikksituasjonen tilsier at dette kan gjennomføres på en sikker måte.
 4. Etter landing skal fartøysjef umiddelbart ta kontakt med Torp TWR på telefon 33426152 for å rapportere om status.
 5. Avganger fra ENJB uten fungerende radio vil normalt ikke tillates, men dispensasjon kan i særskilte tilfeller vurderes. Klarering til å forlate Torp CTR skal innhentes fra Torp TWR på telefon 33426152 før flyging skal finne sted.

1.3.3 Tilleggsregler for helikopterflyging

**Helikopterflyging på ENJB er ikke tillatt.
Flyplassjefen kan i spesielle tilfeller som flystevner,
oppvisninger og lignende, gi dispans og skriftlig
forhåndstillatelse til enkelt operasjoner.
Politi, ambulanse, luftforsvaret og redningstjeneste er unntatt
denne bestemmelse.**

1.3.4 Tilleggsregler for fallskjermhopping

1. Fallskjermhopping på Jarlsberg er kun tillatt for fallskjermhoppere med gyldig registrering som bruker av Jarlsberg luftsportssenter. Alle operasjoner ved ENJB skal foregå i samsvar med «Avtale om aktiviteter ved ENJB» mellom Sandefjord lufthavn, Avinor Torp tårn og JLS as. Se pkt 1.4.3. Samt fallskjermklubbens egen avtale med LTT Torp og LTT Farris.
2. TøFSK er ansvarlig for at alle som benytter JLS til fallskjermhopping er registrert. Ingen skal tillates å hoppe uten signert brukerkvittering.
3. Før hopping igangsettes skal det være utnevnt Hoppleder og Hoppfelt-leder med godkjent plassutsjekk, innhentet klarering fra lufttrafikkjenesten, samt gjennomgått sjekklister for hoppstart (pkt 1.3.4.1). Hoppfeltleder (HFL) skal ha radioforbindelse med hoppflyet med lyttevakt og melde fra når alle hoppere i et løft er på bakken, samt melde blindt om avvik i landingsmønster og mulige konflikter med andre fly i landingsrunden
4. All hopping skal skje i henhold til de operative regler og bestemmelser som gjelder for virksomheten.
5. Flyging på ENJB skal bare foregå på dagtid mellom soloppgang og solnedgang. Det er ikke tillatt å starte fallskjermhopping før kl 13.00 på helligdager, og hoppingen skal være avsluttet, og fallskjermflyet landet senest kl 18.00 på lørdager og helligdager..
6. Minstehøyde for kryssing av rullebanen, og 500 meter i rullebane forlengelsen, er 300 ft.
7. For fallskjermfly gjelder samme regler som flyging med motor og sportsfly. Fallskjermflyet skal når det ankommer Jarlsberg entre landingsrunden på vestsiden av den aktuelle bane i bruk og fly minimum base med standard høyde 1000 ft AMSL og finale. Lokal radiofrekvens 135.215 MHz skal benyttes ved operering på ENJB. Entring av landingsrunden og alle svinger samt finale, skal meldes blindt på lokal frekvens Dersom ikke annet spesifikt blir kunngjort på lokal frekvens, brukes samme baneretning og høydemåler innstilling (QNH), som Sandefjord lufthavn Torp, publisert på Torp ATIS 119.07. Se kart pkt. 1.8.2
7. Før avgang skal fallskjermflyet innhente klarering for å entre Torp CTR og Farris TMA
8. Melding om dropp, skal alltid gis i god tid på Jarlsberg frekvens.
9. Minstehøyde over modellflyområdet i SV-enden av plassen er 1500 fot. Dersom forholdene er slik at dette ikke er mulig, skal hoppingen stanses.
10. Alle fallskjermhoppere skal lande på landingsområdene for fallskjermhoppere vest for rullebanen og dennes sikkerhetsområde.
11. Fallskjermflyene skal forsøke å variere sine ruter mest mulig i henhold til eget regelverk utarbeidet mellom TøFSK og lufttrafikkjenesten.
12. Alle fallskjermflygere samt alle fallskjermhoppere, skal være registrert som brukere, og følge egen instruks for fallskjermflyging/fallskjermhopping. Røyking og bruk av åpen ild i nærheten av flyene er strengt forbudt.

13. Fallskjerm hoppere som befinner seg innenfor rullebanens sikkerhetsområde skal kommunisere til ankommende fly, for å synliggjøre for flyger at flyet er sett, ved å huke seg ned til flyet har landet og forlatt rullebanen.
14. Dersom noen av disse bestemmelsene skulle komme i konflikt med instruksjer/regler gitt av Luftfartsmyndigheten, skal Luftfartsmyndighetens regler og bestemmelser gjelde.
15. Prosedyre for radiofeil (RCF)
 1. Dersom praktisk mulig, skal fartøysjef som opplever RCF under flyging ta kontakt med Torp TWR på telefon 33426152 før Torp CTR entres – med henblikk på å informere om RCF, samt innhente klarering til å entre CTR inbound til ENJB.
 2. Transponder settes til 7600.
 3. Dersom det ikke er mulig å innhente klarering fra Torp TWR til å entre Torp CTR, skal fartøysjef fly inn i CTR mot Jarlsberg rett østfra inn til landingsrunden. Fartøysjefen skal visuelt sjekke området for annen trafikk, og deretter lande når trafikksituasjonen tilsier at dette kan gjennomføres på en sikker måte.
 4. Etter landing skal fartøysjef umiddelbart ta kontakt med Torp TWR på telefon 33426152 for å rapportere om status.
 5. Avganger fra ENJB uten fungerende radio vil normalt ikke tillates, men dispensasjon kan i særskilte tilfeller vurderes. Klarering til å forlate Torp CTR skal innhentes fra Torp TWR på telefon 33426152 før flyging skal finne sted.

1.3.4.1 Sjekkliste før fallskjermhopping

Sjekkliste før hoppstart

Denne sjekkliste skal gjennomgås daglig før hopping kan starte. Signert sjekkliste skal henges på oppslagstavle i manifest.

Nr		OK
1	Er HL godkjent og dokumentert?	
2	Er HFL godkjent og dokumentert?	
3	Er alle bakkemansker informert om dagens planlagte aktivitet?	
4	Er brann og nødutstyr kontrollert og tilgjengelig?	
5	Er radio og HFL-telefon kontrollert og tilfredstillende?	
6	Er alle kjøretøy utstyrt med nødvendig radio og lysutstyr?	
7	Er informasjon til andre aktører på flyplassen vurdert?	
8	Er det andre aktiviteter som kan bli påvirket på plassen?	
9	Er pilot på hoppfly informert og godkjent av flyplassjefen ?	
10	Er flybunkringsutstyr kontrollert og i orden?	
11	Er oppgaver og ansvar fordelt og bekreftet?	

	Date	Signature
Hopping kan starte		

1.3.5 Tilleggsregler for modellflyging

1. Modellflyging på Tønsberg flyplass Jarlsberg (ENJB) er kun tillatt for modellflygere med gyldig registrering i brukerkontrollsystemet. Å ha gjennomgått modellflyklubbenes regler for bruk av plassen. Alle operasjoner ved ENJB skal foregå i samsvar med «Avtale om aktiviteter ved ENJB» mellom Sandefjord lufthavn, Avinor Torp tårn og JLS as. Se pkt 1.4.3.
2. Det skal være oppnevnt en sikkerhetsansvarlig (SA) for TMFK.
Formålet med én fast sikkerhetsansvarlig (SA), er å sikre, så langt det lar seg gjøre, et høyt nivå av sikkerhet og trivsel rundt modellflyving isolert, men også i samspill med annen aktivitet på ENJB/JLS.

For fullstendig prosedyre for sikkerhetsansvarlig TMFK se del 2 pkt 2.6.3

3. Dersom Torp TWR har behov for å suspendere aktiviteter med modellfly, vil de aktivere en alarmfunksjon (strobelights + sirene) ved modellflyklubben.

Når alarmfunksjonen er generert, skal all aktivitet med modellfly avsluttes så raskt som mulig, og sikkerhetsleder modellfly (SLM) skal deretter kontakte Torp TWR på telefon

33 42 61 52

for å avklare følgende forhold:

- Rapportere at modellflyging er avsluttet
- Innhente årsak til alarm, samt forventet tidspunkt for oppstart av normale aktiviteter
- Oppgi mobilnummer som SLM kan nås på når normale aktiviteter kan gjenopptas

4. Ovenstående følger avtale mellom JLS, Sandefjord lufthavn Torp og Avinor.
5. Modellflyklubbene er ansvarlig for at alle som benytter Jarlsberg til modellflyging har gyldig registrering.
6. All modellflyging skal skje innenfor modellflyområdet i SV- enden av flyplassen. Aktiviteter med modellfly skal kun foregå under 1000 FT AGL innenfor område begrenset av følgende koordinater:

59° 17' 52,3N – 011° 22'. 06,4E
59° 17' 28,7N – 010° 22'. 08,7E
59° 17' 28,7N – 010° 21'. 45,5E
59° 17' 52,3N – 010° 21'. 44,0E
(59° 17' 52,3N – 011° 22'. 06,4E)



Modellflyboksen på ENJB

I spesielle tilfeller kan flyplassjefen i samarbeid med Torp tårn, gi skriftlig dispensasjon fra denne bestemmelsen.

Modellflyging med spesielle modeller på hovedrullebane skal følge egen prosedyre.

7. All modellflyging skal skje i henhold til reglene for modellflyging. Reglene for bruk av Jarlsberg skal være lest, forstått, akseptert og kvittert for av hver enkelt flyger før flyging påbegynnes. Skjema finnes bak i Driftshåndboken.
8. Alle som opererer modellfly eller modellhelikopter på Jarlsberg skal ha ansvarsforsikring igjennom NLF eller annen tilsvarende ordning. Modellflygere uten medlemskap/forsikring i NLF må kunne fremvise kvittering for betalt forsikring på forespørsel.
9. På søn. og helligdager skal modellflygingen ikke startes før kl 13:00, og på lørdager og helligdager skal flygingen avsluttes senest kl 18:00.
10. Når det foregår annen aktivitet på plassen skal det samordnes med vedkommende ansvarlige for den / de andre eventuelle aktiviteter som foregår.
11. Bilkjøring til modellflyområdet krever gyldig kjøretillatelse. På flyplassen er fartsgrensen for bil 30 km/t.
12. Røyking i nærheten av fly, modellfly og brannfarlig drivstoff er strengt forbudt.
13. Maksimum flyhøyde for modellfly innenfor modellflyområdet er 1000 ft.
14. Flyging med FPV (First Personal View) krever en person som fungerer som spotter.
15. Dersom noen av disse bestemmelsene skulle komme i konflikt med instruks gitt av Luftfartsmyndigheten, skal Luftfartsmyndighetens regler og bestemmelser gjelde.

1.4.0 Regler for klubbvirksomhet uten fast base på Jarlsberg

1.4.1 Medlemmer i klubber uten base på ENJB

Medlemmer i klubber som **ikke** har base på ENJB, eller frittstående personer uten klubbtilhørighet til en av eierklubbene i JLS as, kan ikke uten videre benytte Jarlsberg til virksomheter som allerede er etablert gjennom eierklubbene på Jarlsberg. Slik aktivitet skal alltid godkjennes av styret i angjeldende klubb, og av styret i JLS as. Det skal kvitteres for at Driftshåndboken er lest, forstått og at reglene for bruk av Jarlsberg vil bli fulgt.

1.4.2 Andre aktiviteter

Det forhold at Tønsberg flyplass Jarlsberg, er et Luftsportssenter er ikke til hinder for at styret kan godkjenne arrangementer for bakkeaktiviteter som for eksempel testkjøring av biler, gokart, hestesport og liknende.

Alle som ønsker å benytte plassen må i tillegg være registrert i brukerregistreringsystemet. Eller inneha spesiell tillatelse fra JLS. JLS er ansvarlig operatør overfor myndighetene og må til enhver tid ha full oversikt over hvem som benytter plassen. Det er viktig at alle brukere skriftlig bekrefter at de har lest, forstått og vil følge de regler som er gitt i Driftshåndboken for Jarlsberg.

1.4.3 Avtale om aktiviteter på Jarlsberg

Følgende avtale om aktiviteter på Jarlsberg, mellom Sandefjord lufthavn Torp, Avinor Torp Tårn og JLS as gjelder for alle som bruker Jarlsberg til å utøve sin aktivitet.

AVTALE

VEDRØRENDE

Aktiviteter ved ENJB

MELLOM

Tjenesteleverandørene:	
SANDEFJORD LUFTHAVN AS	AVINOR TORP KONTROLLTÅRN
	
Gisle Skansen Administrerende direktør ENTO	Ernst Gregor Getz Hiis Sjeflygeleder Torp TWR

OG

Luftfartsaktøren:
JARLSBERG LUFTSPORTSSENTER

Bjørn Schjøll Kristoffersen Flyplass-sjef ENJB

Versjon 5.0

27.11.2025

Produsert av: RNE
Kontrollert av: EGH
Godkjent av: GSK

Avtale – Aktiviteter ved ENJB

Side 1

Dok. navn: ENTO-LT-LOA-2025-05
Versjon: 5.0
Dato: 2025-11-27

Versjonshistorie:

Versjon	Dato	Referanser	Beskrivelse
1.0	2013-03-19		Første offisielle versjon
2.0	2014-03-01	Kap. 0	Avtalens gyldighet oppdatert
		Kap. 1.6	Endret beskrivelse av aktiviteter med modellfly
		Kap. 1.7	Nytt krav til koordinering ved spesielle arrangementer
		Kap. 2	Endrede prosedyrer for aktiviteter med modellfly
3.0	2016-05-01	Kap. 0	Avtalens gyldighet oppdatert
		Kap. 1	Pkt 1.8 koordinering ifm fallskjermhopping.
		Kap.3	Redaksjonelt. Noe innhold flyttet til kapittel 4 og 5
		Kap. 4	Ny kapittelinndeling
		Kap. 4.2.1	Liste forenklet
		Kap 4.2.3-4.2.6	Ny prosedyre ifm radioopkall før avgang.
		Kap 4.3	Redaksjonelt
		Kap 5	Redaksjonelt
		Kap 8.5	Endrede rutiner, avgang fallskjermfly
		Kap 8.6	Fallskjermfly og hoppere, presisering
4.0	2023-02-23	Kap. 0	Avtalens gyldighet oppdatert.
		Kap. 1	Redaksjonelle endringer.
		Kap. 4	Ny prosedyre for avganger, unntatt fallskjermflyet.
		Kap. 8	Presisering av avgangsrutine for fallskjermflyet.
5.0	2025-11-27	Kap. 0	Avtalens gyldighet oppdatert
		Kap. 2	Nytt kapittel som beskriver booking av avgangstid fra ENJB.
		Generelt	Redaksjonelle endringer i forbindelse med opprettelse av nytt kapittel. Endret frekvenser: 118,65 til 118,655. 122,3 til 135,215. 134,05 til 134,055. 119,075 til 119,080.

Innholdsfortegnelse

0 AVTALENS GYLDIGHET.....	4
1 GENERELLE BESTEMMELSER.....	4
2 BOOKING.....	5
3 AKTIVITETER MED MODELLFLY.....	5
4 FLYGINGER I LANDINGSRUNDER VED ENJB.....	6
4.1 Begrensninger for landingsrunder ved ENJB.....	6
5 AVGÅENDE FLYGINGER FRA ENJB.....	6
5.1 Generelt.....	6

5.2 Flight planning.....	6
5.3 Før Avgang.....	7
5.4 Etter avgang.....	8
6 ANKOMMENDE FLYGINGER TIL ENJB.....	9
6.1 Generelt.....	9
6.2 Før Torp kontrollsoner (CTR) entres.....	9
6.3 Før landingsrunden entres.	9
6.4 Etter landing.....	9
7 SPECIAL VFR.....	10
8 SPESIELLE BESTEMMELSER FOR SEILFLYGING MED SLEPEFLY.....	10
9 SPESIELLE BESTEMMELSER FOR FALLSKJERMHOPPING.....	11
10 NØDSITUASJONER.....	12
10.1 Generelt.....	12
10.2 Eget luftfartøy berørt.....	12
10.3 Annet (andre) luftfartøy(er) berørt.....	12
10.4 Oppfølging fra Torp TWR.....	12
11 RAPPORTERING AV ULYKKER OG HENDELSER VED ENJB.....	12

10 AVTALENS GYLDIGHET

Avtalen er inngått mellom følgende parter:

TJENESTELEVERANDØRENE

Sandefjord Lufthavn (SLH)
Avinor Torp kontrolltårn (TWR)

OG

LUFTSPORTSAKTØREN:

Jarlsberg Luftsportssenter (JLS)

Merknad:

JLS representerer også følgende aktører som opererer ved ENJB:

- *Tønsberg Flyveklubb*
- *Tønsberg Seilflyklubb*
- *Tønsberg Modellflyklubb*
- *Tønsberg Fallskjermklubb*
- *Jarlsberg Sportsflyklubb*

Avtalen gjelder fra og med 2025-11-27 og erstatter dermed tidligere avtale som gjaldt fra 2023-02-23.

Avtalen kan sies opp med minimum 6 måneders varsel – med mindre partene er enige om en kortere frist, eller med mindre flysikkerhetsmessige forhold eller pålegg fra Luftfartstilsynet tilsier at avtalen må sies opp med kortere frist.

10 GENERELLE BESTEMMELSER

- 1.1 Jarlsberg Luftsportssenter (JLS) er ansvarlig operatør for Jarlsberg flyplass (ENJB) – med status som «flyplass til ikke allmenn bruk». JLS har utgitt en egen «Driftshåndbok for Jarlsberg Luftsportssenter» som regulerer bruken av ENJB.
- 1.2 Det er kun luftsportsaktører som har inngått avtale med JLS om bruk av ENJB som kommer inn under denne avtalen, og JLS er ansvarlig for at disse aktørene er kjent med bestemmelsene i denne avtalen.
- 1.3 ENJB ligger innenfor Torp kontrollsonen (CTR), og alle aktiviteter i luftrommet over flyplassen er derfor omfattet av denne avtalen.
- 1.4 Aktiviteter ved ENJB skal kun foregå i dagslysperioden (d.v.s. i tidsrommet hvor solen enten er over horisonten eller er mindre enn eller lik 6° under horisonten), samt under visuelle flygeforhold (VMC - Visual Meteorological Conditions). Opplysninger om aktuelle værforhold skal innhentes ved å lytte på ATIS for ENTO på frekvens 119.080 før flyging finner sted.
- 1.5 Det er krav til transponder for samtlige luftfartøyer som opererer i Torp CTR. Torp TWR kan imidlertid gi dispensasjon fra dette kravet for enkeltflyginger, men slik

dispensasjon vil normalt sett bare gis til luftfartøyer som må forflyttes til egnet flyverksted ved annen flyplass for reparasjon av transponder.

- 1.6 Torp TWR vil kunne suspendere aktiviteter ved ENJB dersom forholdene skulle tilsa dette, f.eks. ved nødtrafikk, eller søk- og redningsoppdrag. Når aktiviteter ved ENJB suspenderes, vil Torp TWR benytte Jarlsberg frekvens 135,215 til å instruere flyginger om å lande umiddelbart eller å forlate området, samt egen alarmfunksjon for å få avsluttet aktiviteter med modellfly (se paragraf 3).
- 1.7 Dersom det planlegges spesielle arrangementer ved ENJB og som vil berøre Torp CTR, skal JLS alltid koordinere relevante aktiviteter med Torp TWR i god tid før disse er planlagt gjennomført.
- 1.8 Brukerne av ENJB skal søke å koordinere sine aktiviteter på dager med fallskjermhopping, i den hensikt å oppnå en optimal og rettferdig fordeling av tid til de ulike aktivitetene. Når fallskjermhopping pågår (fallskjermhoppere i luften) vil ikke trening i landingsrunden kunne tillates og vice versa.

10 BOOKING

- 2.1 Alle aktiviteter på ENJB, med unntak av modellfly i modellflyområdet, skal booke slot-tid for avgang via følgende nettside:
- <https://ento.skedda.com/booking>
- 2.2 Det er etablert en egen kolonne for Jarlsberg med allokerte slot-tider. Hver slot-tid representerer en avgang for ett luftfartøy.
- 2.3 Jarlsberg Luftsportsenter er selv ansvarlig for å finne en fordelingsløsning for slot-tider mellom de forskjellige aktørene som opererer på ENJB.

10 AKTIVITETER MED MODELLFLY

- 3.1 Aktiviteter med modellfly skal kun foregå under 1000 FT AGL innenfor område begrenset av følgende koordinater:
- 5917.884N01122.081E – 5917.517N01022.113E – 5917.504N01021.811E – 5917.875N01021.780E – (5917.884N01122.081E)
- Merknad:
Området ovenfor ligger innenfor den geografiske utstrekningen av landingsrunden på vestsiden av ENJB.*
- 3.2 Modellflyområdet skal betraktes å være stadig aktivt i dagslyspeperioden.
- 3.3 Det er ikke tillatt for andre luftfartøyer å operere under 1500 FT AMSL innenfor den geografiske utstrekningen for modellflyområdet så lenge dette er aktivt.
- 3.4 Dersom Torp TWR har behov for å suspendere aktiviteter med modellfly, skal dette skje ved oppringing til telefonnummer 580000276820 – noe som vil generere en alarmfunksjon (strobelights + sirene) ved modellflyklubben.
- 3.5 Når alarmfunksjonen er generert, skal all aktivitet med modellfly avsluttes så raskt som mulig, og sikkerhetsleder modellfly (SLM) skal deretter kontakte Torp TWR på telefon 33 42 61 52 (alt. 33 01 97 80) for å avklare følgende forhold:
- Rapportere at modellflyging er avsluttet
 - Innhente årsak til alarm, samt forventet tidspunkt for oppstart av normale aktiviteter
 - Oppgi mobilnummer som SLM kan nås på når normale aktiviteter kan gjenopptas
- 3.6 Alarmfunksjonen skal testes lokalt ved modellflyklubben på

regelmessig basis (ved oppringing til angitt mobilnummer og kontroll av alarmer), og minimum 1 gang per måned.

10 FLYGINGER I LANDINGSRUNDER VED ENJB

4.1 Begrensninger for landingsrunder ved ENJB

- 4.1.1 Max høyde i landingsrundene er 1000 fot AMSL.
- 4.1.2 Følgende tilleggsbestemmelser gjelder for downwind på vestsiden av ENJB:
- Downwind vest skal primært benyttes til trening på landingsrunder.
 - Downwind vest flys på en tenkt linje mellom krysset E18/RV35 og steinbruddet ved Fresteåsen.
 - Aulielva definerer downwinds vestre grense (nord for krysset E18/RV35), og skal ikke krysses mot vest uten klarering fra Torp TWR.
 - Holding på downwind vest skal ikke foregå vest av grensen i foregående punkt.
- 4.1.3 Flyginger som opererer i landingsrundene ved ENJB må selv holde seg oppdatert om annen trafikk på bakken eller i landingsrundene ved å benytte ENJB frekvens 135,215.

10 AVGÅENDE FLYGINGER FRA ENJB

5.1 Generelt

Bestemmelsene i kapittel 5 omfatter alle luftfartøyer som skal ta av fra ENJB for å operere i Torp CTR i eller utenfor landingsrundene, eller forlate Torp CTR VMC, herunder operasjoner med seilfly. For fallskjermfly se pkt 9 Merknad 3. For Special VFR se egen prosedyre pkt 7.

1.2 Flight planning

Man kan fly ut fra JB på to måter. Enten med full reiseplan (FPL), eller uten reiseplan (forkortet reiseplan).

5.2.1 Forkortet reiseplan

Dersom flygingen skal utføres basert på en forkortet reiseplan, skal fartøysjef sende en SMS til Torp TWR mob nr 975 49 485 minimum 15, maksimalt 30 minutter før planlagt avgangstid med følgende data:

- Kallesignal
- En av følgende intensjoner:
 - «forlate CTR via Tønsberg»
 - «forlate CTR nordover»
 - «landingsrunder på ENJB».
- Landingssted
- Navn på fartøysjef

Eksempel på melding: «LNXXX, Forlate CTR nordover, ENJB, Egon Olsen»

Torp TWR vil besvare SMS med følgende:

- «Kontakt Torp Kontrolltårn på 118,655 på bakken før avgang.»
- Transponderkode som kan forventes for flygingen (kun 4 tall).

Merknad 1:

Hvis SMS ikke blir besvart innen 20 minutter kan pilot ringe Torp TWR på telefon 33 42 61 52 for å melde inn flygingen.

Merknad 2:

Torp TWR kan unntaksvis kontaktes på frekvens 118.655 for å fremsette anmodningen som fremgår ovenfor, men dette gjelder kun i tilfeller hvor det ikke er mulig å benytte telefon.

5.2.2 Full reiseplan (FPL)

Dersom flygingen skal utføres basert på en full reiseplan (FPL), skal fartøysjef sende en SMS til Torp TWR mob nr 975 49 485 minimum 15, maksimalt 30 minutter før planlagt avgangstid med følgende data:

- Kallesignal
- FPL
- En av følgende intensjoner:
 - «forlate CTR via Tønsberg» ○ «forlate CTR nordover»
- Landingssted
- Navn på fartøysjef

Eksempel på melding: «LNXXX, FPL, Forlate CTR via Tønsberg, ENCN, Valborg Jensen»

Torp TWR vil besvare SMS med følgende:

- «Kontakt Torp Kontrolltårn på 118,655 på bakken før avgang.»
- Transponderkode som kan forventes for flygingen (kun 4 tall).

5.2.3 Andre forhold.

Ved andre forhold vil man kunne motta følgende SMS-svar.

- «Værforholdene tillater ikke avgang fra ENJB.»
- «Ring Torp TWR på 33 42 61 52.»

2.2 Før Avgang

5.3.1 Forkortet reiseplan

Når flygingen er klar for avgang skal fartøysjef kontakte Torp TWR på 118,655 med følgende fraseologi:

«Torp Tower, «LN[ABC]», position Jarlsberg, information [ATIS bokstavkode], ready for departure»

5.3.2 Full reiseplan (FPL)

Når flygingen er klar for avgang skal fartøysjef kontakte Torp TWR på 118,655 med følgende fraseologi:

«Torp Tower, «LN[ABC]», position Jarlsberg, on Flight Plan, information [ATIS bokstavkode], ready for departure»

5.3.3 Avgang skal først påbegynnes etter at klarering er mottatt over radio, følgende klareringer kan forventes:

- Forlate via Tønsberg/forlate nordover

«LN[ABC], Torp Tower, departure approved Jarlsberg, leave CTR via Tønsberg, 1000 feet or below, Squawk [XXXX], QNH [XXXX], report airborne.»

- Operere i landingsrunden på ENJB:

«LN[ABC], Torp Tower, departure approved Jarlsberg, 1000ft or below in the circuit, Squawk [XXXX], QNH [XXXX], report finished.»

Merknad:

Dersom radiokontakt ikke oppnås, selv ikke etter en forflytning til et område med antatt bedre radiodekning, kontaktes Torp TWR på telefon 33 42 61 52.

5.3.4 Når tillatelse for avgang er mottatt skal avgangen påbegynnes uten forsinkelse - hensyn tatt til annen trafikk på ENJB. Flyet skifter til frekvens 135,215 og benytter denne iht lokale bestemmelser.

5.3.5 Dersom det ikke kan tillates avgang kan følgende klarering forventes:

«LN[ABC], Torp Tower, hold position at ENJB, due [XXXX], call you back.»

5.3.6 Hvis endringer eller tekniske problemer medfører at avgang ikke vil bli foretatt, skal ny SMS sendes til Torp TWR mob nr 975 49 485 med følgende informasjon:

- Kallesignal
- «Flyging kanselleres»

3.2 Etter avgang

- 5.4.1 Med unntak av flyginger som skal fly landingsrunder, skal fartøysjef etter avgang når han er klar av landingsrunden, skifte til Torp TWR 118.655 og rapportere «AIRBORNE».
- 5.4.2 For flyging som gjennomføres iht innlevert FPL vil rapportering om avgang innebære aktivisering av FPL (Torp TWR sender DEP-melding).
- 5.4.3 Flyginger som opererer i landingsrundene ved ENJB skal operere på Jarlsberg frekvens 135,215 så lenge flygingen pågår i landingsrundene. Ved endt operasjon i landingsrundene rapporterer fartøysjef enten som oppgitt i pkt 6.4.1 eller pkt 5.4.4.
- 5.4.4 Dersom en flyging som opererer i landingsrunden ved ENJB ønsker å forlate landingsrunden, skal klarering innhentes fra Torp TWR 118,655 før landingsrunden forlates.

10 ANKOMMENDE FLYGINGER TIL ENJB

6.1 Generelt

Bestemmelsene i 6.2 omfatter alle flyginger som skal entre Torp CTR for å lande på ENJB, dersom ikke annet er beskrevet i denne avtalen.

Bestemmelsene i 6.3 gjelder i tillegg flyginger som har operert i CTR, men utenfor landingsrunden, og som anmoder om å returnere til ENJB.

Bestemmelsene i 6.4 gjelder alle flyginger som lander på ENJB.

1.2 Før Torp kontrollsonen (CTR) entres

- 6.2.1 Flyginger som er inbound til ENJB vil normalt bli klarert til å entre kontrollsonen fra østsiden av Torp CTR for å unngå konflikt med andre ruteføringer, men alternative ruteføringer inn i CTR kan påregnes i perioder hvor trafikkbelastningen er lav.
- 6.2.2 Flyginger som er inbound til ENJB skal kontakte Torp TWR på frekvens 118.655 i god tid før Torp CTR skal entres med anmodning om klarering til å entre Torp CTR. Dersom det er levert FPL for flygingen, skal dette meddeles. Anmodningen skal dessuten inneholde følgende opplysninger:
- Kallesignal (mer enn ett ved formasjonsflyging)
 - Eventuell(e) transponder-kode(r) som benyttes
 - Posisjon og høyde
 - Ønsket ruting inbound til ENJB

- Intensjoner (Full stop landing eller Touch and Go's)

6.2.3 Torp TWR vil besvare anmodningen med følgende opplysninger:

- Klarering til å entre Torp CTR via et definert rapporteringspunkt eller på en annen ruting inbound til ENJB – eventuelt instruksjon om å vente utenfor Torp CTR inntil klarering kan gis.
- Transponder-kode(r) som skal benyttes (dersom nødvendig)
- QNH for ENTO
- Eventuell høydebegrensning på flyging i Torp CTR
- Opplysninger om annen trafikk, inkl. lokaltrafikk ved ENJB

2.2 Før landingsrunden entres

- 6.3.1 Torp TWR vil instruere en flyging om å skifte til Jarlsberg på frekvens 135,215 når denne er klar av annen trafikk i Torp CTR, og før landingsrunden på ENJB skal entres. Hvis slik instruksjon om frekvensskifte ikke mottas, skal flyger anmode om det før landingsrunden entres.

6.4 Etter landing

- 6.4.1 Etter landing skal flyger rapportere om dette på Torp frekvens 118,655 (evt. på telefon 33 42 61 52 / 33 01 97 80 dersom radiokontakt ikke oppnås). Fraseologi: «Torp TWR, LNABC, landed Jarlsberg.» Dette gjelder også for flyginger som har operert i landingsrunden.
- 6.4.2 For flyging som gjennomføres iht VFR FPL vil rapportering om landing innebære lukking av FPL.

10 SPECIAL VFR

- 7.1 Det er aktuelle værforhold som observeres av Torp TWR som avgjør hvilke meteorologiske forhold som gjelder i Torp CTR, herunder området ved ENJB.
- 7.2 Ved værforhold som betinger Special VFR klareringer for operasjoner ved ENJB, skal Torp TWR kontaktes på telefon 33 42 61 52 (alt. 33 01 97 80) eller Torp frekvens 118,655 for innhenting av slik klarering.
- 7.3 Merk at Special VFR klarering kun vil gis til følgende typer flyginger:
- Flyging som skal entre Torp CTR for å lande på ENJB. **NB!** Merk at landingsrunden øst av ENJB alltid skal benyttes i slike tilfeller.
 - Flyging som skal ta av fra ENJB for å forlate Torp CTR.

Det vil m.a.o. ikke tillates trening i landingsrunden under slike værforhold.

10 SPESIELLE BESTEMMELSER FOR SEILFLYGING MED SLEPEFLY

Merknad:

Ved operasjoner med motoriserte seilfly, gjelder øvrige bestemmelser i denne avtalen.

- 8.1 Seilflyging som betinger bruk av slepefly skal normalt utføres på østsiden av ENJB. Anmodning om å fly seilfly i Torp CTR mellom 1500 og 2500 FT vil normalt kunne innvilges når trafikksituasjonen tillater dette.
- 8.2 Forut for avgang skal slepeflyet innhente klarering i henhold til punkt 5.3 ovenfor.
- 8.3 Ved tildeling av Transponder-kode til både slepefly og seilfly, skal seilfly sette Transponder til «Standby» inntil dette er frakoblet slepeflyet.
- 8.4 Etter at frakobling har funnet sted, oppfattes slepefly og seilfly som to separate flyginger, og seilflyet skal umiddelbart opprette radiokontakt med Torp TWR på frekvens 118,655.
- 8.5 Slepefly og seilfly skal hver for seg innhente separate klareringer i henhold til punkt 6.2 ovenfor før flyging inbound til ENJB kan finne sted.

10 SPESIELLE BESTEMMELSER FOR FALLSKJERMHOPPING

- 9.1 Det vises til egen «Avtale om fallskjermhopping i luftrommet over Jarlsberg flyplass», mellom partene Avinor Oslo ATCC (Farris APP), Torp TWR og Tønsberg Fallsjermklubb, ref. OS-HL001-KOOR-15.
- 9.2 Bestemmelsene nedenfor kommer i tillegg til bestemmelser i den refererte avtalen.

- 9.3 Før første flyging hver dag skal flyger (evt. hoppleder) ringe Torp TWR 33 42 61 52 med informasjon om planlagt aktivitet, omfang og tidsrom, samt mobilnummer flyger (hoppleder) kan nås på. Transponderkode vil bli oppgitt på telefon.
- 9.4 Før avgang skal fallskjermflyet innhente klarering på frekvens 118,655.
- 9.5 Dersom ikke annet er avtalt, utsteder Torp TWR utflygingsklarering STRAIGHT AHEAD (rett fram) til 2500 FT. Etter avgang rapporterer flyger «AIRBORNE» til Torp TWR. Når flyet er klar av annet trafikk, instrueres flyger om å kontakte FARRIS APP 134.055, der klarering til videre stigning samt eventuelt annen utflygingsretning innhentes.
- 9.6 Fallskjermflyet og fallskjermhopperne er å anse som elementer av en og samme aktivitet. Således er det pilot på hoppflyet og hopperne som selv er ansvarlig for å unngå sammenstøt med andre elementer i aktiviteten.

10 NØDSITUASJONER

1.2 Generelt

Dersom en fartøysjef er kjent med at et luftfartøy befinner seg i en nødsituasjon innenfor eller i nærheten av Torp CTR (gjelder også lokaltrafikk ved ENJB), og hvor det er sannsynlig at Torp TWR ikke allerede kjenner til nødsituasjonen, skal vedkommende umiddelbart varsle Torp TWR om situasjonen på frekvens 118,655.

2.2 Eget luftfartøy berørt

Følgende opplysninger skal (dersom situasjonen tillater det) formidles til Torp TWR:

- Kallesignal (sett transponder til kode 7700-Emergency)
- Type nødsituasjon
- Sannsynlig (evt. aktuell) posisjon for nødlanding
- Antall personer om bord
- Mobilnummer til fartøysjef eller andre om bord

- Øvrige opplysninger av betydning

3.2 Annet (andre) luftfartøy(er) berørt

Følgende opplysninger skal formidles til Torp TWR:

- Kallesignal på involvert(e) luftfartøy(er)
- Type nødsituasjon
- Sannsynlig (evt. aktuell) posisjon for nødlanding

- Øvrige opplysninger av betydning

.

4.2 Oppfølging fra Torp TWR

Basert på mottatte opplysninger, vil Torp TWR iverksette aktiviteter og varsling i henhold til lokalt regelverk for nødsituasjoner i Torp CTR, herunder:

- Umiddelbar assistanse til aktuelle luftfartøyer, herunder forespørsel om bistand fra andre luftfartøyer
- Umiddelbar varsling til nødretter og HRS

- Varsling til Statens Havarikommisjon for Transport og Luftfartstilsynet

.

10 RAPPORTERING AV ULYKKER OG HENDELSER VED ENJB

11.1 I tilfeller hvor brukere av ENJB er involvert i ulykker eller hendelser i.f.m. operasjoner ved ENJB, skal disse varsles og rapporteres i.h.t. BSL A 1-3.

11.2 Flyplassjef ved ENJB og sjeflygeleder ved Torp TWR skal gjensidig utveksle informasjon om enhver ulykke eller hendelse i.f.m. aktiviteter som omfattes av denne avtalen.

Siste side

1.5.0 Rapportering

1.5.1 Uregelmessigheter

Uregelmessigheter ved driften på ENJB skal rapporteres snarest mulig til flyplassjefen eller hans stedfortreder. Ref. Beredskapsplan for Jarlsberg Luftsportssenter.

1.5.2 Uhell

Uhell skal rapporteres snarest mulig til flyplassjefen eller hans stedfortreder, og til andre berørte parter, f.eks. forsikringsselskap, NLF, LT etc. Ref. Beredskapsplan for Jarlsberg Luftsportssenter.

1.5.3 Ulykker

Ulykker med personskade skal i tillegg rapporteres til Politiet, LT, Forsikringsselskap, NLF, styret i Jarlsberg Luftsportssenter AS og eventuelle andre berørte parter. Ref. " Beredskapsplan for Jarlsberg Luftsportssenter".

Ved skader på fly, biler eller personer skal spesielle rapporteringsskjemaer fylles ut, og sendes de aktuelle myndigheter og organisasjoner i henhold til de regler og bestemmelser som til enhver tid gjelder for de forskjellige aktivitetene. Unnlatelse av å følge rapporteringsplikten, vil kunne føre til at videre operering på Jarlsberg vil bli nektet for kortere eller lengre perioder.

1.6.0 Beredskapsplan

1.6.1 Introduksjon.

Målet med beredskapsplanen for Jarlsberg skal være å sikre at alle nødvendige og påbudte tiltak som måtte være påkrevet i forbindelse med en nødsituasjon eller ulykke blir ivaretatt på best mulig måte.

Rent praktisk er dette ivaretatt ved opprettelse av en BEREDSKAPSGRUPPE med medlemmer fra operatørene med tilhold på Jarlsberg.

Oversikt over beredskapsgruppens medlemmer finnes i eget vedlegg til dette dokument i pkt. 10.2 merket «Beredskapsgruppe» og på oppslag i klubblokalene.

Brann og havarijenesten på Jarlsberg Luftsportssenter er organisert med egen beredskapsgruppe. Siden flyplassen er ubetjent, med personell tilstede bare sporadisk, vil brukerne selv være ansvarlig for sikkerhet og varsling av nødetater og beredskapsgruppen. Førstehjelpsutstyr, brannslukkingsutstyr osv er tilgjengelig i varmebod i hangar 1, for alle brukere av plassen.

Forøvrig minnes det om at klubbene har egne beredskapsplaner.

Havarikart: Se pkt 1.8.9

1.6.2 Varsling av krise / ulykke / hendelse

1. Tønsberg Brannvesen varsles på telefon 110. Ambulanse på tlf 113
2. Varsle beredskapsgruppa på Jarlsberg Luftsportssenter. på telefon 94 00 84 00

Meldingen til Tønsberg Brannvesen skal inneholde:

- Tidspunktet for hendelsen.
- Stedsangivelse / posisjon.
- Antall personer som er involvert
- Kort beskrivelse av hendelsesforløpet.

Politiet vil automatisk bli varslet av Tønsberg Brannvesen, men vil i tillegg ha behov for følgende informasjon:

- Dersom ulykken inkluderer luftfartøy eller kjøretøy: Registrering og type.
- Luftfartøyets/kjøretøyets eier.
- Fartøysjef/fører.
- Antall personer ombord.
- Skader på 3.manns eiendom.
- Varsle nærmeste lufttrafikkjeneste Sandefjord Lufthavn Torp på telefon nr. 33 42 61 52. Eller Torp TWR på frekvens 118.655
- Opprette kommunikasjon med kriseledelse.
- Assistere kriseledelsen etter behov.

3. På ulykkesstedet.

- Assistere skadet personell til nødetatene ankommer.
- Sperre av området og holde uvedkommende vekk.
- Henvise presse / media til pressetalsmann / kriseleder.
- Samarbeide og om nødvendig, assistere politi og redningsmannskaper.
- Bistå politi med sikring av ulykkesstedet og om nødvendig med vakthold slik at eventuelle bevis sikres.

4. Beredskapsgruppens ansvar.

- Beredskapsgruppens leder bestemmer hvem som skal uttale seg til media i forbindelse med hendelsen.
- Beredskapsgruppens leder koordinerer arbeidet med politiet og evt. offentlig kriseteam
- Beredskapsgruppens leder delegerer ansvar for rapportering etc til den operative enhet som er berørt av hendelsen. Rapporteringen skal skje i henhold til driftsreglene for den enhet som er berørt.
- Beredskapsgruppens leder er ansvarlig for at ulykkesstedet sikres og om nødvendig sørge for vakthold.
- Beredskapsgruppens leder skal være ansvarlig for å tilkalle spesialhjelp dersom dette synes påkrevet eller noen ber om dette.
- Det er viktig at Kriseleder og beredskapsgruppen opptrer rolig og behersket.

5. Hjelpemidler.

Følgende havari og brannvernutstyr er plassert i varmebu i H1.

- 2 stk håndlykter
- 2stk brannøks
- 1 stk førstehjelpsskrin
- 2 par brannhansker
- 2 stk 6 kg CO2 håndslukkingsapparater
- 8 stk 12 kg pulverapparat for brannslukking i fly.
- 1 komplett brannbekledning (hel drakt, hjelm, hansker og støvler, i førerkabin)
- 1 boltekutter
- Miljøkit for sanering ved bensin/oljelekasje

6. Nødmeldetjenesten.

HUSK:

Brannvesenet og ambulanse skal varsles først ved en ulykke på Jarlsberg. Telefon nr 110/113. Brannvesenet vil automatisk varsle politiet, men ambulanse må rekvireres separat på telefon nr 113

1.6.3. Varsling av hendelse/avvik.

Alle avvik, hendelser og uønskede situasjoner som har skjedd på ENJB og som under uheldige forhold kunne forårsaket et uhell eller en ulykke, eller som er brudd på regler i Driftshåndboka, skal rapporteres skriftlig til JLS. Alle rapporter skal referere til aktuelle punkt i driftshåndboka. Før en eventuell rapport sendes eksterne myndigheter/organisasjoner, skal alle involverte parter ha hatt anledning til å uttale seg om hendelsen til JLS/ Flyplassjefen. For detaljer se: Del 2 pkt. 2.8.2

1.6.4 Ansvar og arbeidsoppgaver for Daglig leder i JLS

Daglig leder er øverste administrative leder i Jarlsberg Luftsportssenter AS (JLS). Ansvar, oppgaver og vilkår fastsettes av styret. Daglig leder rapporterer til styret ved dets Styreleder (eventuelt Nestleder).

1.6.5 Operativ drift ENJB – flyplasssjef (FSJ)

Dagligleder rapporterer som angitt og Flyplasssjef rapporterer (bare) administrativt til Dagligleder og faglig/operativt til Luftfartstilsynet (LT)

Når funksjonene Dagligleder og Flyplasssjef innehas av samme person skal vedkommende i en hver sammenheng være aktsom med hensyn til å markere i hvilken kapasitet man opptre.

Når funksjonene Dagligleder og Flyplasssjef innehas av forskjellige personer, skal Dagligleder bistå Flyplasssjef i alle administrative forhold, og tilrettelegge best mulig for Flyplasssjefs effektive utøvelse av arbeide knyttet til det vedkommende har ansvaret for.

5.1. Flyplasssjefen skal, i samarbeid med DL, tilrettelegge for besøkende på ENJB, samt etablere kontroll ordning for besøkende – være seg ved fly, bil, annet, herunder innkreving av JLS avgifter for sådanne.

5.2. Administrere/oppdatere ENJB Driftshåndbok

5.3. Administrere/oppdatere Internkontroll systemet

5.4. Administrere systemer for fuel handling

5.5 Administrere sommer og vintervedlikehold

5.6 Godkjenne og kontrollere alle sikkerhetsrelaterte operasjonelle forhold.

5.7 Kontrollere at lokalt regelverk og bestemmelsene i driftshåndboka blir fulgt.

5.8. Administrere og oppdatere vedlikeholdsplaner og kostnadsoverslag. Kontrollere utførelse.

5.9. Representere og ivareta Luftsportssenterets interesser i forhold til luftrom

1.7.0 Forkortelser

ASL	Ansvarlig Seilfly Leder . ASL er hovedansvarlig for seilflyvirksomheten.
AVINOR A/S	Fagmyndighet for all luftfart i Norge. (Tidligere Luftfartsverket.)
BSL	Bestemmelser for Sivil Luftfart
BS	Bakkesjef Seilfly . BS er ansvarlig for seilflyaktivitetene på bakken.
ENJB	Europa - Norge - JarlsBerg , Internasjonal betegnelse på Jarlsberg Flyplass
F/NLF	Fallskjermseksjonen / Norsk LuftsportsForbund
HFL	HoppFeltLeder . HFL er ansvarlig for fallskjermaktivitetene på bakken.
HL	Hopp Leder , operativt ansvarlig for fallskjermhopping.
JLS	Jarlsberg Luftsportssenter AS, brukerenes driftsselskap.
LT	LuftfartsTilsynet . Fagmyndighet for utstedelse av sertifikater og flyplasskonsesjoner i Norge
NLF	Norsk LuftsportsForbund . Luftsportsinteressenes sentrale organisasjon i Norge.
JSK	Jarlsberg SportsflyKlubb ,
S/NLF	Seilflyseksjonen / Norsk LuftsportsForbund
TFK	Tønsberg FlyveKlubb . .
TMFK	Tønsberg ModellFlyKlubb .
TSFK	Tønsberg SeilFlyKlubb .
TØFSK	Tønsberg FallSkermKlubb .
T & G	Touch & Go . Landing og avgang uten stopp.

1.7.1 Definisjoner

Klubb med base på JLS	Klubb som benytter JLS som hovedbase for sine aktiviteter og har avtale om bruk med JLS. Normalt vil en slik klubb også ha sitt klubblokale på plassen.
Kjøretillatelse JLS	ID kort med påført bilsymbol, Kortet gir innehaveren tillatelse til å kjøre bil inne på Jarlsberg flyplass på de betingelsene som til enhver tid gjelder.
JLS	Jarlsbergbrukerenes driftsselskap som har ansvar for drift, vedlikehold og opprustning av Jarlsberg Luftsportssenter.
VFR Dag	Den tiden på døgnet hvor solen står over eller mindre enn 6 grader under horisonten.
Åpningstid på ENJB	VFR dag.

1.8.0 Kart og oversikter

- 1.8.1 VFR Innflygingskart ENJB / ENTO
- 1.8.2 Banesystemet på Jarlsberg
- 1.8.3 Jarlsberg modellflyområde
 - 1.8.3.1 Jarlsberg modellflyområde Kartutsnitt
- 1.8.4 Landingsområde for fallskjemhoppere
- 1.8.5 Parkeringsplasser for fly.
- 1.8.6 Parkeringsområder for biler
- 1.8.7 Bilkjøring på flyplassområde
- 1.8.8 Klubb og firmalokalisering
- 1.8.9 Flyplassmerking
- 1.8.10 Havarikart m/rutenett

1.8.1 VFR innflygingskart ENJB / ENTO

For innflygingsmønster og meldepunkter til Torp kontrollsoner se
AIP AD
ENTO
VFR-ROUTES LIGHT AIRCRAFT AND HELICOPTERS

Landingsrundemønster på ENJB.

Tønsberg flyplass er en flyplass uten lufttrafikkjeneste, ved fallskjermdrop vil annen trafikk bli sendt ut av CTR og holde på eget initiativ til det meldes alle hoppere på bakken. Det må innhentes ny klarering fra Torp TWR for entring av kontrollsonen. Landingsrunden skal entres på valgfritt punkt på downwind, eller base på østsiden av rullebane. T&G flys alternerende på øst og vest siden av rullebanen.

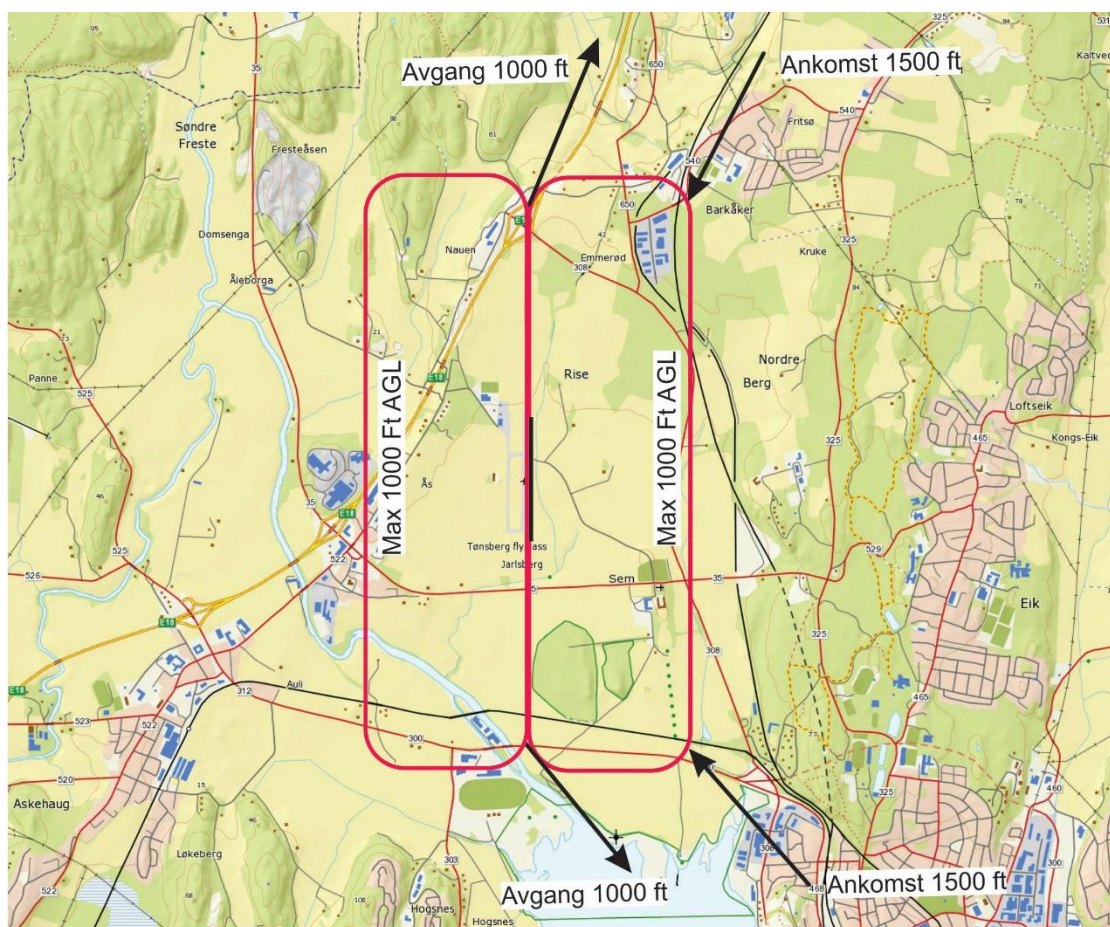

Standard ankomst og avgangs ruter på Tønsberg flyplass Jarlsberg. Fallskjermflyet tar av og flyr rullebaneretning til 2500 ft. deretter etter klarering fra Torp TWR og Farris app. Før fallskjermdrop skal alle fly i landingsrunden og ankomende fly en holding på utsiden av kontrollsonen, og fly dette mønstret til alle fallskjerm er rapportert på bakken. Landingsrunder alterneres mellom øst og vestsiden av rullebane

1.8.3 Jarlsberg modellflyområde

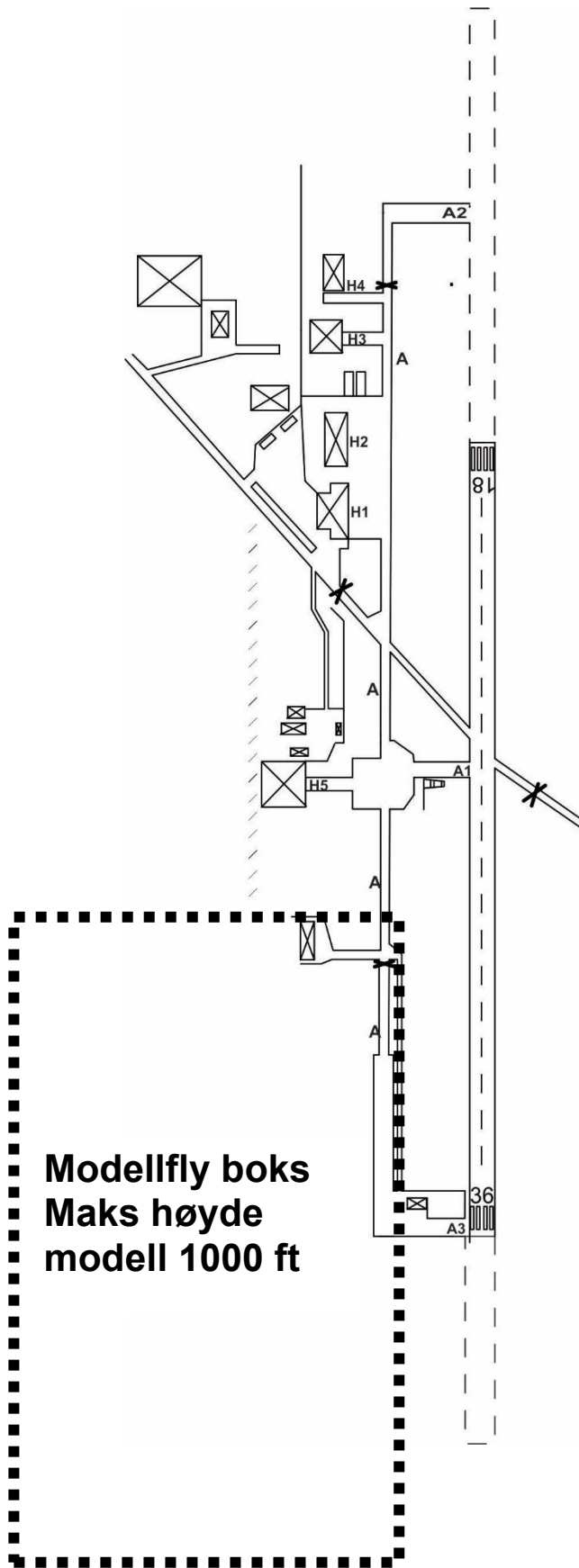

1.8.3.1 Jarlsberg modellflyområde



Modellflyboksen på ENJB

1.8.4 Landingsområde for fallskjermhoppere

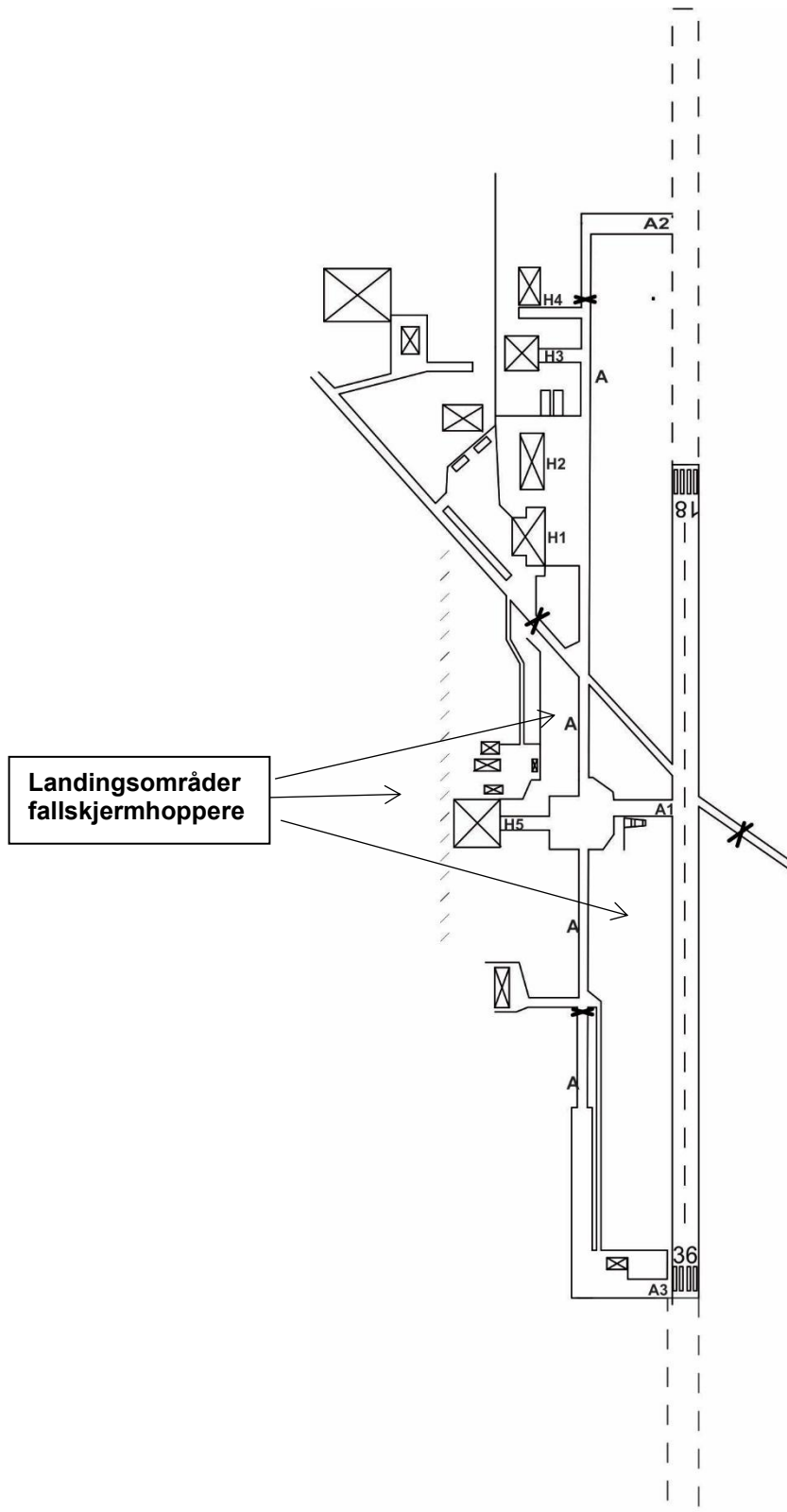

1.8.5 Parkeringsplasser for fly

v

Parkering for besøkende fly og fly stasjonert på Jarlsberg

Parkering seilfly slepefly

Parkering fallskjermfly

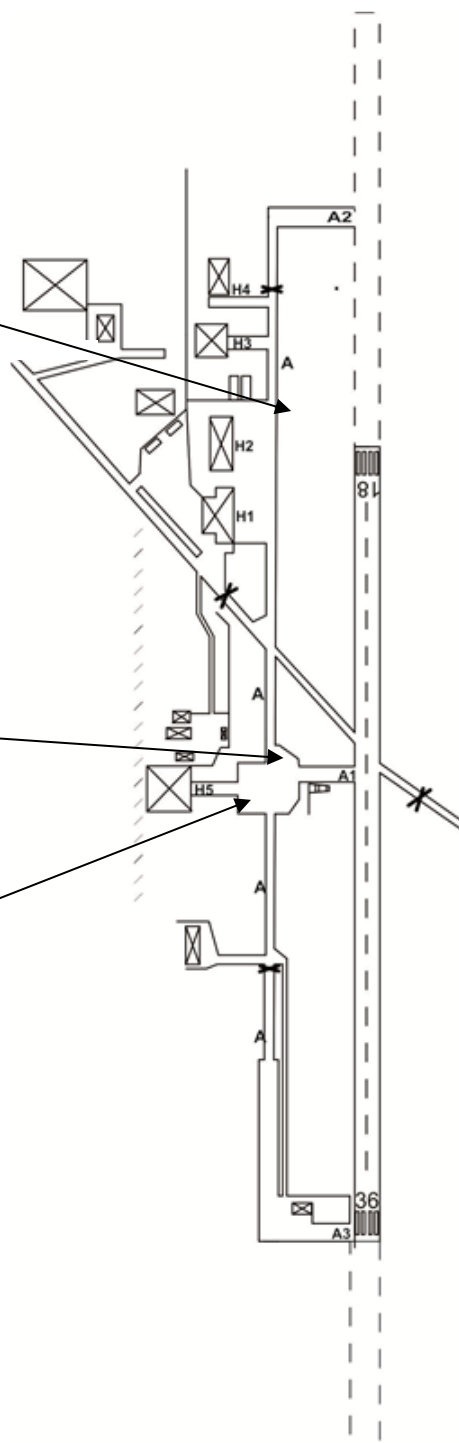

NB:
All parkering av besøkende fly skal skje ØST for taksevei «A». Dette for å unngå problemer med fast stasjonerte fly som skal ut/ inn av hangarene

1.8.6 Parkeringsområder for biler

***Bilparkering
Ved stevner/ arrangementer***

***Bilparkering
for gjester og brukere
uten kjøretillatelse***

***Bilparkering for fallskjermhoppere
uten kjøretillatelse***

***Bilparkering for modellflygere
m/ kjøretillatelse***

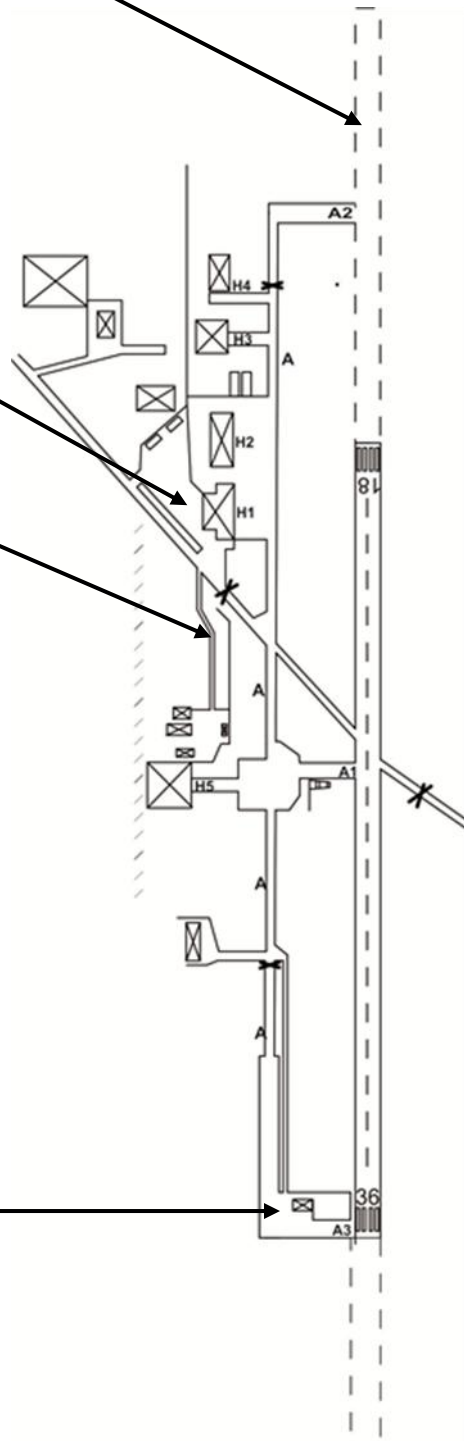

1.8.7 Bilkjøring på flyplassområdet

Kun autorisert kjøring innenfor veibom, dvs. sjåfør må inneha kjøretillatelse

Max 30km/t inne på flyplassen

Ingen parkering for annet enn av og pålasting innenfor bommen.

***Bilkjøring på rullebane kun etter skriftlig avtale, krav om toveis flyradio 135.215 MHz med blindmelding som flytrafikk
Overtredelse vil bli anmeldt til politiet***

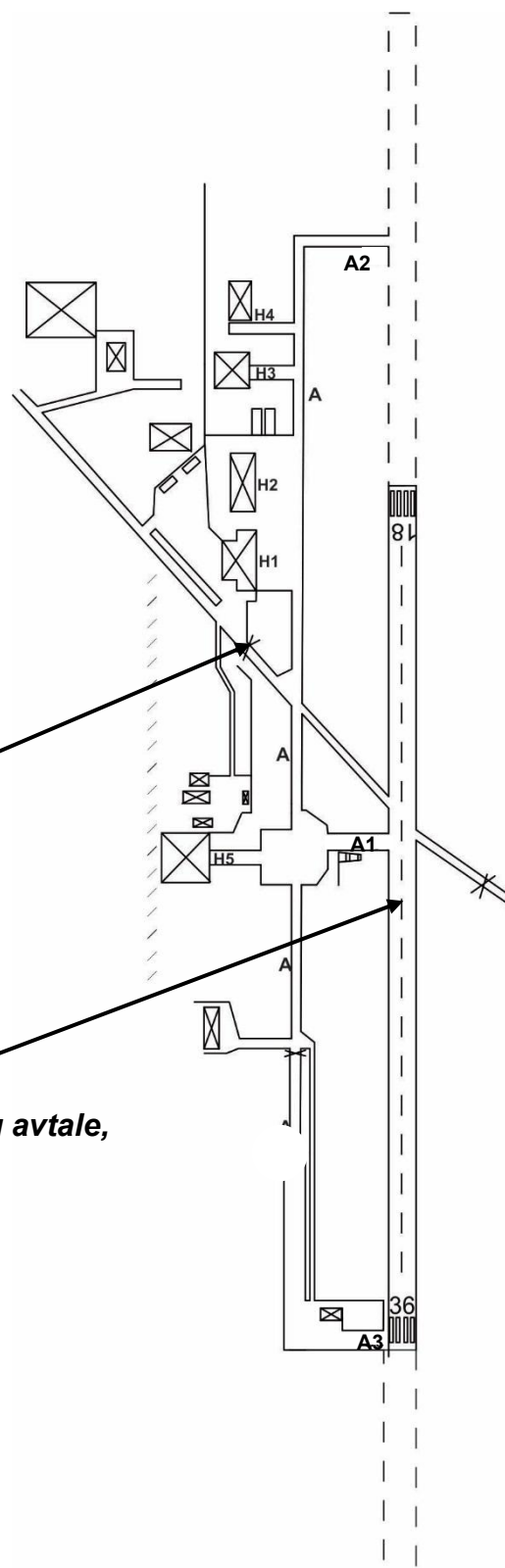

1.8.8 Klubb og firmalokalisering

+ BRANN OG FØRSTEHJELPS UTSTYR

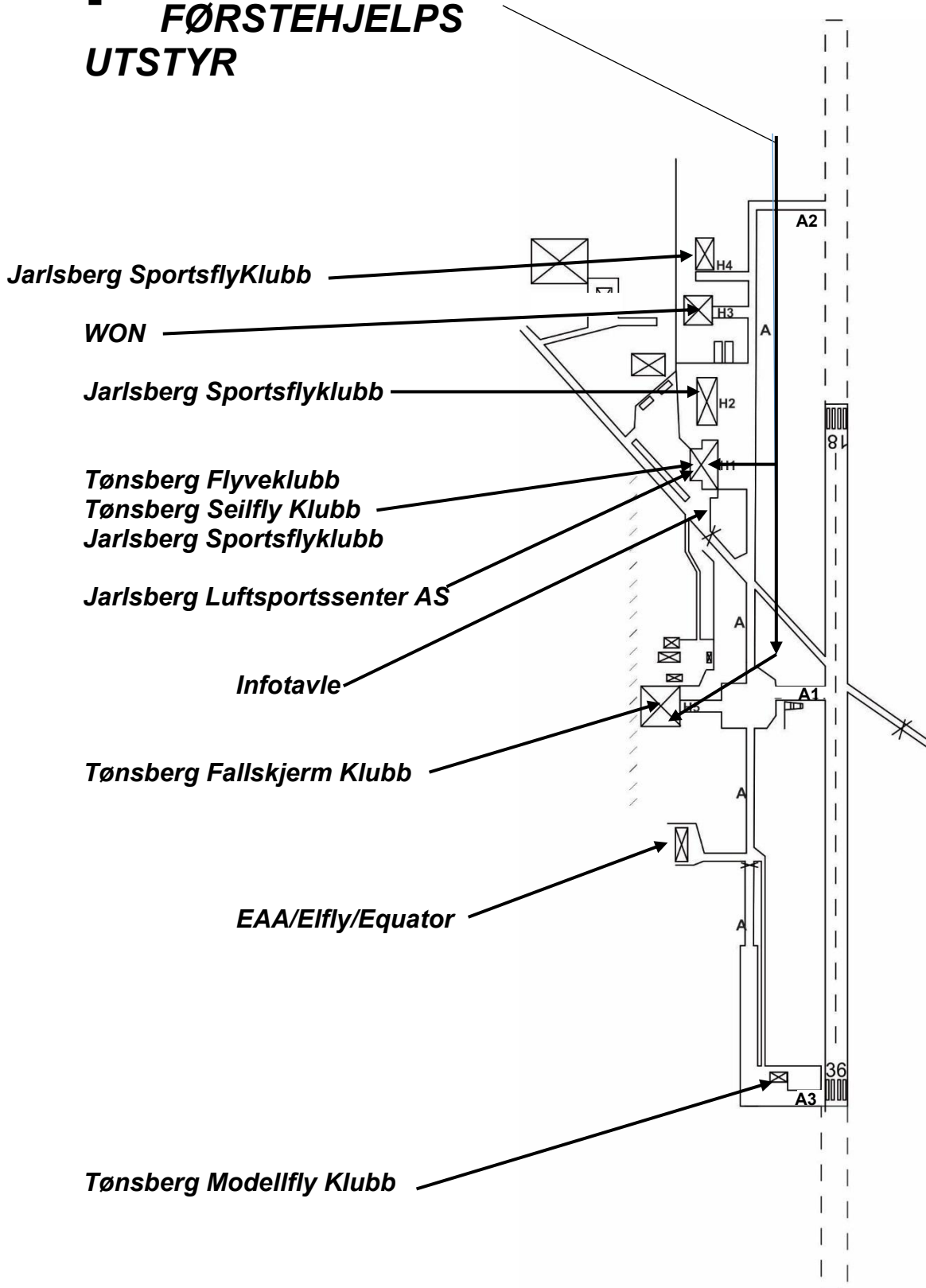

1.8.9 Rullebanemerking

NB: Merkingen av rullebane på ENJB er i henhold til BSL-E 3-3
(Tegningen er ikke i målestokk)

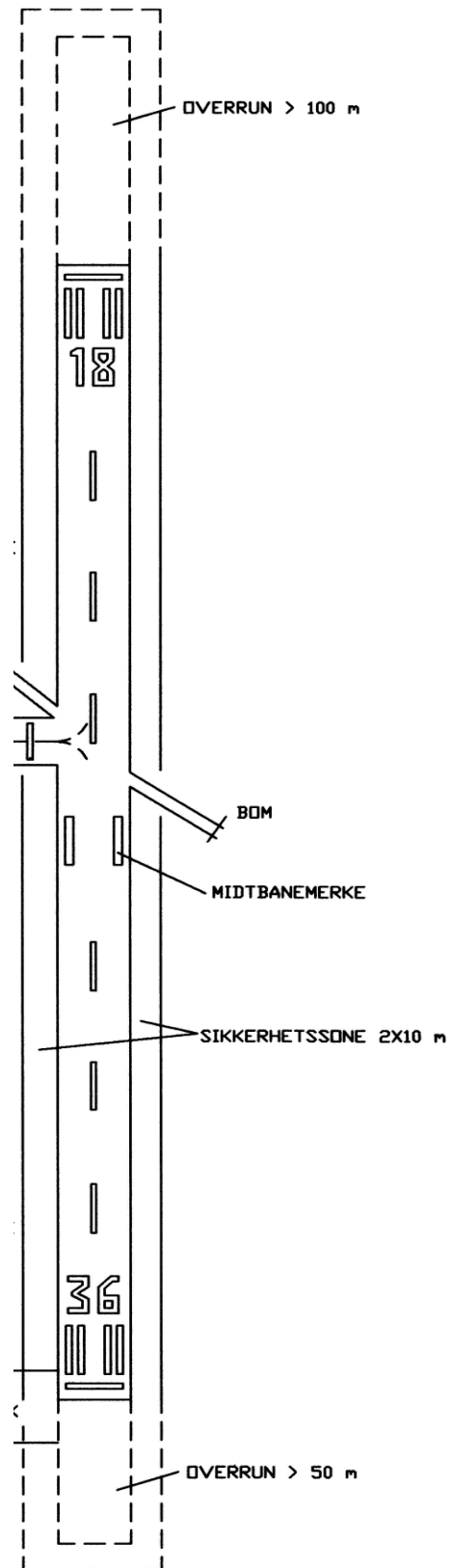

M

1.8.10 Avgrenset område (Designated Area)

Designated area på Jarlsberg

Opphold på disse områder krever autorisasjon

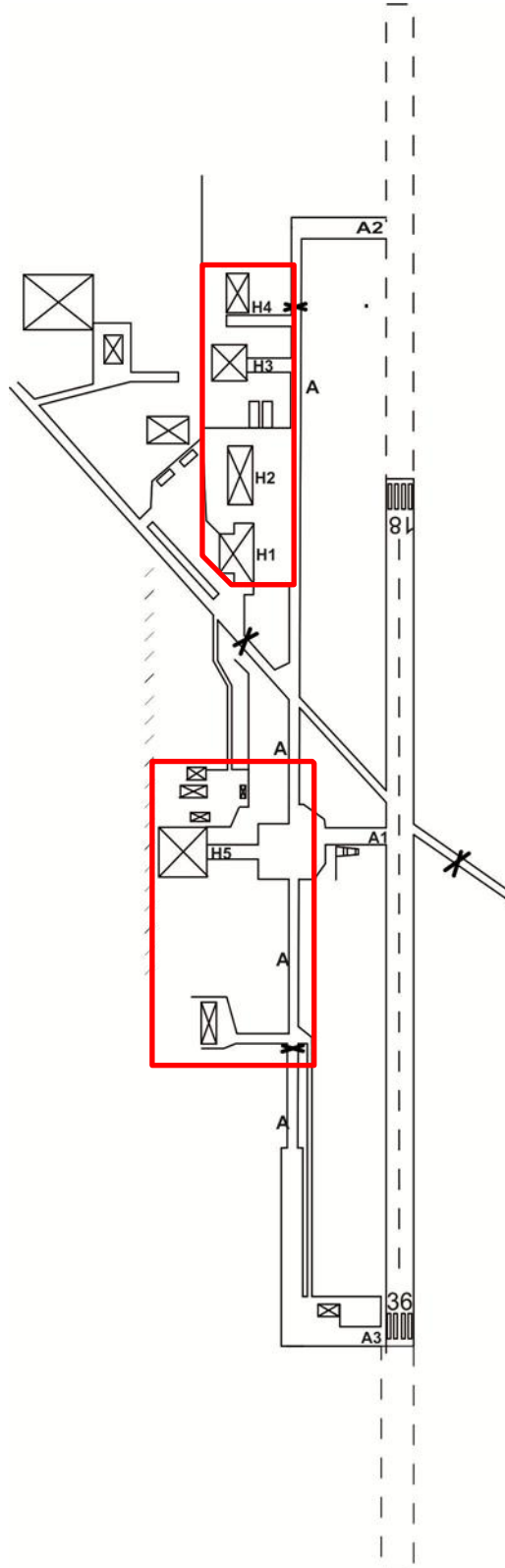

1.8.11 Havarikart

Kartet er ikke i henhold til standard koordinat systemer.

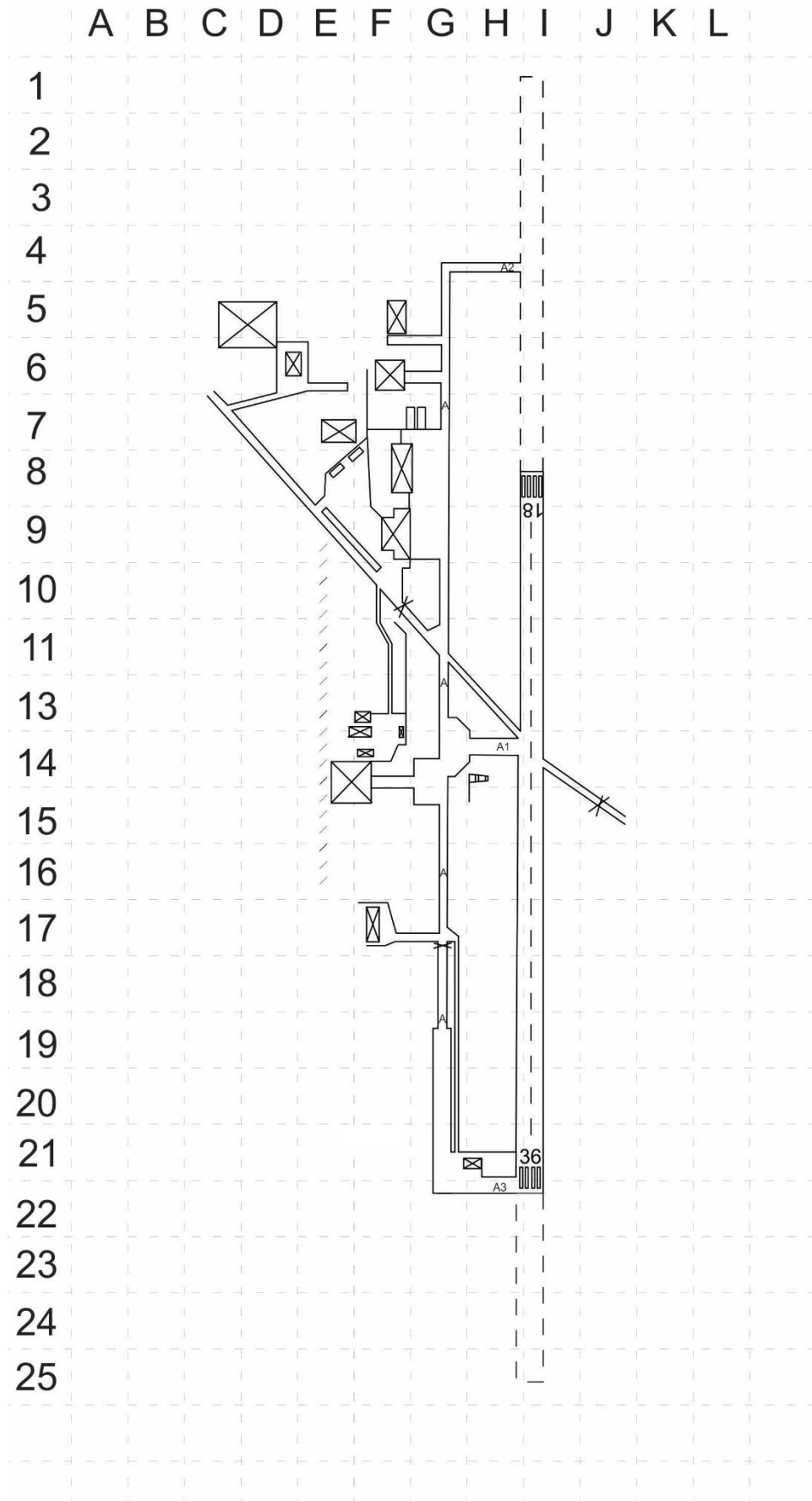

1.9.0 Vedlegg til driftshåndboka

Innhold i dokumenter vedlagt driftshåndboken er gjenstand for endringer, uten at det gis særskilt melding eller varsel. For å forsikre at en har relevant underlag (oppdatert) ta kontakt med JLS på adresse:

Jarlsberg Luftsportssenter AS
 Flyplassveien 6
 N-3170 SEM

- eller, ved å ta kontakt med din klubbrepresentant/observatør, i samarbeidsutvalget.

Følgende dokumenter er å finne som vedlegg til driftshåndboken:

- Liste over klubber/firmaer med avtale om bruk av Jarlsberg.
- Beredskapsgruppe.
- Adresse liste
- Prisliste, JLS
- Terminliste for internkontroll
- Avtale vedrørende aktiviteter ved ENJB mellom JLS ENTO og Torp TWR

1.9.1 Klubber med avtale om bruk av Jarlsberg

Følgende klubber har base på Tønsberg flyplass Jarlsberg:

- Tønsberg Flyveklubb
- Tønsberg Seilflyklubb
- Tønsberg Modellflyklubb
- Tønsberg Fallskjermklubb
- Jarlsberg Sportsflyklubb

1.9.2 Beredskapsgruppe

Bjørn S. Kristoffersen	Rambergveien 15B 3115 Tønsberg	94008400	JLS
Roger Heggelund	Kjærveien 34, 3179 Åsgårdstrand	47618781	TMFK
Tor H Bjørnsund	Arne Beckersgt. 67, 3188 Horten	91135588	TøFSK
Jan G Kilen	Skaaneveien 20, 3180 Nykirke	90606490	TFK

1.9.3 Adresse og telefonliste

AMBULANSE	Medisinsk nødhjelp	113
BRANNVESEN	Vestfold interkommunale brannvesen	110
LUFTAMBULANSEN		113
POLITI	Tønsberg	112
Flyplassjef	Bjørn Schjøll Kristoffersen	940 08 400
Assisterende Flyplassjef	Tor Heggernes Bjørnsund	940 08 400
Jarlsberg Luftsportssenter AS	Flyplassveien 6	3170 Sem.
Tønsberg Flyveklubb (TFK)	Flyplassveien 6	3170 Sem.
Tønsberg Seilflyklubb (TSFK)	Flyplassveien 6	3170 Sem.
Tønsberg Modellflyklubb (TMFK)	Flyplassveien 6	3170 Sem.
Tønsberg Fallskjermklubb (TøFSK)	Flyplassveien 6	3170 Sem.
Jarlsberg Sportsflyklubb (JSF)	Flyplassveien 6	3170 Sem.

1.9.4 Priser ved Jarlsberg Luftsportssenter

Prisliste for operasjoner og tjenester på Tønsberg flyplass Jarlsberg ligger på Jarlsberg Luftsportssenter sin hjemmeside.

<https://www.jarlsbergluftsportssenter.no>

NB Årskort for operatører uten fast base på ENJB gir ikke automatisk rett til skoleflyging og T&G operasjoner

Avgifter.

Alle innbetalinger skal skje til: Jarlsberg Luftsportssenter AS

Flyplassveien 6

3170 Sem.

Bank konto nr. **1503.45.66191.**

VIPPS: **101029**

Husk å oppgi hva beløpet gjelder. TAKK.

1.9.6 Kvittringside

BRUKERKVITTING for Tønsberg flyplass Jarlsberg (ENJB)

Undertegnede

Navn _____
Skriv tydelig – Bruk blokkbokstaver

Adresse _____
Skriv tydelig – Bruk blokkbokstaver

Postnr./Sted _____
Skriv tydelig – Bruk blokkbokstaver

Født: _____

Email _____

Telefon _____

Klubb eller aktivitet _____

Jeg har lest gjeldene Driftshåndbok del 1, akseptert alle regler og bestemmelser og forplikter meg til å følge disse retningslinjene for bruk av Tønsberg flyplass Jarlsberg. Jeg er kjent med at Jarlsberg flyplass ikke oppfyller de krav til brann- og havariberedskap som gjelder for fly med MTOW over 5700 kg og mer enn 9 passasjerer.

Sted og dato: _____

Signatur: _____

Denne kvittering i signert stand, leveres flyplassjefen eller sendes som Email til post@enjb.no, før bruk av Tønsberg flyplass Jarlsberg.

JLS AS
Flyplassveien 6
3170 Sem

For registrering, ta kontakt med:

Flyplassjefen

Bjørn S Kristoffersen

940 08 400